

i n v e n t

hp color LaserJet
2550 series

эксплуатация

Принтер серии hp color LaserJet 2550

Руководство пользователя

Авторское право и лицензия

© 2004 Copyright Hewlett-Packard Development Company, L.P.

Размножение, использование или перевод без предварительного письменного разрешения запрещен, за исключением случаев, разрешенных законом об авторских правах.

В содержание данного документа могут быть внесены изменения без уведомления.

Единственными гарантиями для продуктов и услуг HP являются явные гарантии, прилагаемые к таким продуктам и услугам. Никакие содержащиеся здесь материалы не должны истолковываться как дополнительная гарантия. HP не несет ответственности за содержащиеся здесь технические или редакторские ошибки или упущения.

Номер детали Q3702-90916

Edition 1, 2/2004

Информация о товарных знаках

Adobe Photoshop® и PostScript является товарным знаком Adobe Systems Incorporated.

CorelDRAW™ является товарным знаком или зарегистрированным товарным знаком Corel Corporation или Corel Corporation Limited.

Microsoft®, Windows®, MSDOS® и Windows NT® являются зарегистрированными в США товарными знаками Microsoft Corporation.

Netscape™ и Netscape Navigator™ являются зарегистрированными в США товарными знаками Netscape Communications Corporation.

TrueType™ является зарегистрированным в США товарным знаком Apple Computer, Inc.

UNIX® является зарегистрированным товарным знаком The Open Group.

ENERGY STAR® и эмблема ENERGY STAR® являются зарегистрированными в США сервисными знаками Агентства охраны окружающей среды США (U.S. EPA). Подробные сведения о правильном использовании этих знаков имеются в разделе "Правила использования названия эмблемы ENERGY STAR®".



Служба поддержки пользователей HP

Оперативно-информационные службы

24 часовой доступ к информации с помощью модема и соединения с Интернетом.

Интернет. Обновленное ПО для принтера HP, информацию о продукте и поддержке, драйверы принтера на различных языках можно получить по адресу:

<http://www.hp.com/support/clj2550>. (Информация на Web-узле приведена на английском языке.)

Интерактивные средства поиска и устранения неисправностей

Продукт HP Instant Support Professional Edition (ISPE) является набором Web-средств поиска и устранения неисправностей для настольных компьютерных и печатающих изделий. Продукт ISPE позволяет быстро определить, выполнить диагностику и решить проблемы с компьютерами и печатью. Средства ISPE можно получить по адресу <http://instantsupport.hp.com>.

Поддержка по телефону

Hewlett-Packard предоставляет бесплатную поддержку по телефону на протяжении гарантийного периода. Позвонив по телефону этой службы, вы сможете поговорить с ее представителем, который с готовностью вам поможет. Номер телефона для вашей страны/региона указан на рекламном листке, который прилагается к устройству, а также на узле <http://www.hp.com/support/callcenters>. До того, как обращаться в HP, подготовьте следующую информацию: наименование изделия, серийный номер, дата покупки и описание неполадки.

Поддержка также оказывается по Интернету по адресу <http://www.hp.com>. Выберите ссылку **support & drivers**.

Программные утилиты, драйверы и электронная информация

Перейдите на http://www.hp.com/go/clj2550_software. (Этот узел на английском языке, но драйверы принтеров можно загрузить на различных языках.)

Номер телефона находится на рекламном листке, который прилагается к принтеру.

Прямой заказ дополнительных устройств и расходных материалов HP

Расходные материалы можно заказать на следующих Web-узлах:

США: <http://www.hp.com/sbso/product/supplies>

Канада: <http://www.hp.ca/catalog/supplies>

Европа: <http://www.hp.com/supplies>

Азиатско-Тихоокеанский регион: <http://www.hp.com/paper/>

Дополнительные принадлежности можно заказать на <http://www.hp.com/accessories>. Для получения дополнительной информации см. раздел [Информация о дополнительных принадлежностях и способе их заказа](#).

Чтобы заказать расходные материалы и дополнительные принадлежности по телефону, звоните по следующим номерам:

США: (1) (800) 538-8787

Канада: (1) (800) 387-3154

Номера телефонов для других стран/регионов можно найти на рекламном листке, который прилагается к устройству.

Сведения об обслуживании HP

Чтобы найти авторизованных дилеров HP, позвоните в США или Канаде по телефону (1) (800) 243-9816 (США) или (1) (800) 387-3867 (Канада). Или перейдите на <http://www.hp.com/go/cposupportguide>.

Для обслуживания изделия HP в других странах/регионах позвоните по номеру телефона службы поддержки для вашей страны/региона. См. рекламный листок, который прилагается к принтеру.

Соглашения об обслуживании HP

Позвоните: 1-800-HPINVENT [(1) (800) 474-6836 (США)] или (1) (800) 268-1221 (Канада).

Послегарантийное обслуживание: (1) (800) 633-3600.

Расширенное обслуживание: 1-800-HPINVENT [(1) (800) 474-6836 (США)] или (1) (800) 268-1221 (Канада). Или перейдите на Web-узел HP Supportpack and CarePac™ по адресу <http://www.hpexpress-services.com/10467a>.

Панель инструментов HP

Для проверки состояния и параметров принтера, а также просмотра информации по устранению неполадок и электронной документации используйте программу "Панель инструментов HP". Просмотр панели инструментов HP возможен, когда принтер подключен непосредственно к компьютеру или к сети. Для использования панели инструментов HP необходимо выполнить полную установку программного обеспечения. См. [Управление принтером](#).

Содержание

1 Основные сведения о принтере

Быстрый доступ к информации о принтере	2
Ссылки в руководстве пользователя	2
Где получить дополнительные сведения	2
Конфигурации принтера	4
HP color LaserJet 2550L	4
HP color LaserJet 2550Ln	5
HP color LaserJet 2550n	5
Функции принтера	6
Детали принтера	10
Интерфейсные порты	10
Программное обеспечение	12
Программное обеспечение и поддерживаемые операционные системы	12
Советы по программному обеспечению	13
Программное обеспечение для Windows	14
Программное обеспечение для Macintosh	15
Удаление программного обеспечения для печати	16
Характеристики носителя для печати	18
Общие рекомендации	18
Бумага и носитель для печати	18
Среда хранения и печати	19
Конверты	20
Этикетки	21
Прозрачные пленки	22
Плотность и формат поддерживаемого носителя	22

2 Панель управления

Функции панели управления	25
Общая информация о состоянии расходных материалов	26
Общая информация о состоянии принтера	26

3 Операции печати

Загрузка в лотки	30
Загрузка в лоток 1	30
Загрузка в дополнительный лоток 2	31
Загрузка в дополнительный лоток 3	33
Управление заданиями печати	36
Сравнение печати по источнику и по типу или формату	37
Ускорение печати на бумаге формата Letter	39
Получение доступа к параметрам драйвера принтера	39
Функции драйвера принтера	41
Выбор местоположения для отпечатанного материала	46
Печать на специальном носителе	47

Печать на конвертах	47
Печать на этикетках	48
Печать на прозрачной пленке	49
Печать на глянцевой бумаге	51
Печать на плотной бумаге HP LaserJet	51
Печать на носителе нестандартного формата или карточках	52
Печать на фирменных или печатных бланках	53
Двусторонняя печать (вручную)	54
Двусторонняя печать вручную	54
Отмена задания печати	56

4 Управление принтером

Специальные страницы	58
Демонстрационная страница	58
Страница конфигурации	58
Страница состояния расходных материалов	59
Панель инструментов HP	61
Поддерживаемые операционные системы	61
Поддерживаемые браузеры	61
Запуск и работа панели инструментов HP	62
Вкладка "Статус"	62
Вкладка "Устранение неисправностей"	63
Вкладка "Предупреждения"	63
Вкладка "Документация"	64
Окно "Параметры устройства"	64
Другие ссылки	66

5 Цветная печать

Использование цвета	68
HP ImageREt 2400	68
Выбор носителя	68
Параметры цвета	68
Стандарт sRGB (красный-зеленый-синий)	69
Управление параметрами цвета	70
Печать в градациях серого	70
Сравнение автоматической и ручной настройки цвета	70
Параметры регулировки цвета вручную	70
Система цветоподбора	73

6 Обслуживание

Управление расходными материалами	76
Ресурс расходных материалов	76
Проверка состояния и заказ расходных материалов	77
Хранение расходных материалов	78
Замена и вторичная переработка расходных материалов	78
Политика фирмы HP относительно расходных материалов других производителей	78
Горячая линия HP по расследованию подделок	79
Очистка принтера	80
Очистка механизма	80
Калибровка принтера	81
Выполнение калибровки принтера	81
Калибровка принтера с помощью панели инструментов HP	81

7 Устранение неполадок

Решение проблем, о которых нет сообщений	84
Контрольный список по устранению неисправностей	84
Проверка сети	86
Решение основных проблем печати	87
Исправление ошибок PostScript (PS)	93
Решение общих проблем Macintosh	94
Решение проблем, о которых сообщается на экране	101
Сообщения в Windows и Macintosh	101
Сообщения только для Windows	102
Устранение проблем, сообщения о которых выводятся на панели управления	103
Индикаторы состояния расходных материалов	104
Индикаторы состояния принтера	108
Вторичная световая индикация для обозначения состояния принтера	111
Устранение замятий	113
Где следует искать замятия	113
Устранение замятий внутри принтера	113
Устранение замятий в области подачи	114
Устранение замятий в области вывода бумаги	116
Решение проблем носителя для печати	118
Решение проблем качества печати	120
Контрольный список качества печати	120
Решение проблем со всеми распечатываемыми документами	121
Решение проблем печати цветных документов	130

Приложение А Информация о дополнительных принадлежностях и способе их заказа

Расходные материалы	136
Память	137
Кабели и интерфейсные принадлежности	138
Принадлежности для работы с бумагой	139
Бумага и другой носитель для печати	140
Детали, которые пользователь в состоянии заменить самостоятельно	142
Дополнительная документация	143

Приложение Б Обслуживание и поддержка

Заявление Hewlett-Packard об ограниченной гарантии	145
Картридж Ограниченная гарантия	147
Возможность поддержки и обслуживания	148
Соглашения об обслуживании HP	148
Соглашения об обслуживании на месте	148
Служба срочной замены HP (только в США и Канаде)	149
Использование Службы срочной замены HP	149
Упаковка принтера	150
Упаковка принтера	150
Форма информации об обслуживании	152

Приложение В Характеристики

Технические характеристики принтера	155
---	-----

Приложение Г Регламентирующая информация

Введение	159
Регламентации FCC	160
Программа Environmental Product Stewardship (экологической чистоты изделия)	161
Защита окружающей среды	161
Образование озона	161
Потребление электроэнергии	161
Расходные материалы HP LaserJet	161
Данные о безопасности применяемых материалов	163
Заявление о соответствии	164
Положения о безопасности для конкретных стран/регионов	165
Положения о безопасности лазерного оборудования	165
Canadian DOC statement	165
Korean EMI statement	165
Finnish laser statement	166

Приложение Д Работа с памятью

Память принтера	168
Установка модулей DIMM памяти и шрифтов	169
Установка модулей DIMM памяти и шрифтов	169
Проверка установки модулей DIMM	172
Проверка установки модулей DIMM	172
Включение памяти	173
Включение памяти в системе Windows	173
Включение памяти в системе Mac OS	173
Включение модулей DIMM шрифтов/языка	174
Включение шрифтов в Windows	174

Указатель

1

Основные сведения о принтере

В этом разделе содержится информация по следующим темам:

- [Быстрый доступ к информации о принтере](#)
- [Конфигурации принтера](#)
- [Функции принтера](#)
- [Детали принтера](#)
- [Программное обеспечение](#)
- [Характеристики носителя для печати](#)

Быстрый доступ к информации о принтере

Ссылки в руководстве пользователя

- [Детали принтера](#)
- [Функции панели управления](#)
- [Устранение неполадок](#)

Где получить дополнительные сведения

При работе с этим принтером можно пользоваться несколькими справочными руководствами. См. <http://www.hp.com/support/clj2550>.

Установка принтера

Руководство по началу работы. Пошаговые инструкции для установки и настройки принтера.

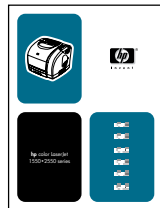

Руководство администратора HP Jetdirect. Инструкции по настройке и устранению неполадок сервера печати HP Jetdirect. Руководство поставляется с принтерами, в которых установлен сервер печати HP Jetdirect.



Руководства по установке дополнительных принадлежностей и расходных материалов. В этих руководствах приводятся подробные инструкции по установке дополнительных принадлежностей и расходных материалов к принтеру.



Использование принтера

Руководство пользователя. Подробные сведения по использованию принтера и устранению неполадок. Это руководство находится на компакт-диске, прилагаемом к принтеру. Оно также доступно через программное обеспечение панели инструментов HP.



Экранная справка. Содержит сведения о параметрах принтера, которые имеются в драйверах принтера. Для просмотра файла справки откройте экранную справку из драйвера принтера.

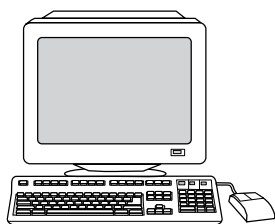

Руководство пользователя (HTML). Подробные сведения по использованию принтера и устранению неполадок. Перейдите на <http://www.hp.com/support/clj2550>. Установив соединение, выберите раздел **Manuals**.



Конфигурации принтера

Благодарим вас за приобретение принтера серии HP color LaserJet 2550. Принтер можно приобрести с описанными ниже конфигурациями.

HP color LaserJet 2550L

Принтер HP color LaserJet 2550L является четырехцветным лазерным принтером, выполняющим печать на бумаге формата Letter со скоростью до 20 страниц в минуту (стр./мин.) в черно-белом режиме, до 19 стр./мин. на бумаге формата A4 и 4 стр./мин. на бумаге Letter/A4 в цветном режиме. В поставку принтера входит драйвер PCL 6; принтер также может выполнять эмуляцию PostScript® уровня 3.



- **Лотки.** Принтер оснащен многоцелевым лотком (лоток 1), в который можно поместить до 125 листов разного носителя или 10 конвертов. К принтеру также можно подключить дополнительный лоток на 250 листов (лоток 2) для бумаги стандартного формата и дополнительный лоток на 500 листов (лоток 3) для бумаги формата A4 и Letter. (Чтобы установить лоток 3, необходимо установить лоток 2.) Для получения дополнительной информации см. [Плотность и формат поддерживаемого носителя](#).
- **Картриджи.** Данная модель поставляется с цветными картриджами (голубым, желтым и пурпурным), которые предназначены для печати до 2000 страниц при 5-процентном покрытии. Кроме того, прилагается черный картридж, который предназначен для печати до 5000 страниц при 5-процентном покрытии. (Текст типичного делового документа занимает около 5 процентов поверхности страницы).
- **Подключение.** Для подключения принтера имеются параллельный порт и универсальный последовательный порт (USB). Кроме того, к принтеру можно подключить дополнительный внешний сервер печати HP Jetdirect для подключения к сети.
- **Память.** Принтер поставляется с оперативным запоминающим устройством (ОЗУ) объемом 64 мегабайт (Мб).
- **Возможность расширения.** В принтере имеется один свободный разъем DIMM для установки дополнительной памяти, а также для поддержки дополнительных шрифтов. Память можно увеличить до 192 Мб, установив дополнительный модуль DIMM объемом 128 Мб.

HP color LaserJet 2550Ln

К принтеру HP color LaserJet 2550n, который обладает такими же функциями, что и принтер HP color LaserJet 2550L, также *прилагается* внутренний сервер печати HP Jetdirect для подключения к сети 10/100Base-T. К принтеру также можно подключить дополнительный лоток и дополнительный лоток 3 (чтобы установить лоток 3, необходимо установить лоток 2).

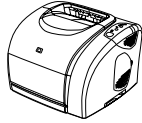

HP color LaserJet 2550n

К принтеру HP color LaserJet 2550n, который обладает такими же функциями, что и принтер HP color LaserJet 2550Ln, также *прилагается* лоток 2. К этой модели также можно подключить дополнительный лоток 3. Эта модель поставляется со стандартными высокообъемными цветными картриджами, предназначенными для печати до 4000 страниц.



Функции принтера

Функции	Принтер серии HP color LaserJet 2550
Цветная печать	<ul style="list-style-type: none">• Возможность полноцветной лазерной печати с использованием 4 цветов: голубого, пурпурного, желтого и черного (СМΥК).
Высокая скорость печати	<ul style="list-style-type: none">• Печать черным цветом на бумаге формата Letter выполняется со скоростью до 20 стр./мин., а на А4 до 19 стр./мин. Печать в цвете на бумаге формата А4/Letter выполняется со скоростью 4 стр./мин.
Отличное качество печати	<ul style="list-style-type: none">• Технология ImageREt 2400 с помощью многоуровневого процесса печати позволяет обеспечить цветную лазерную печать с разрешением 2400 т/д.• Реальное разрешение 600 на 600 точек на дюйм (т/д) для текста и графики.• Настраиваемые параметры для оптимизации качества печати.• В картридже HP UltraPrecise используется порошок с тонкодисперсным составом, что обеспечивает получение более контрастного текста и графики.
Простота использования	<ul style="list-style-type: none">• Необходимо заказывать всего несколько видов расходных материалов. Расходные материалы легко устанавливаются.• Удобный доступ к информации и параметрам принтера с помощью программного обеспечения Панель инструментов HP.• Удобный доступ через переднюю дверцу ко всем расходным материалам и к пути прохождения бумаги.

Функции	Принтер серии HP color LaserJet 2550
<p>Возможность расширения</p>	<ul style="list-style-type: none"> ● Дополнительный лоток 2 (прилагается к модели 2500п; совместим со всеми другими моделями). Этот лоток на 250 листов бумаги стандартных форматов снижает число заправок принтера бумагой. В принтер можно установить только один лоток на 250 листов. ● Дополнительный лоток 3. Этот лоток на 500 листов бумаги формата A4 и Letter снижает число заправок принтера бумагой. В принтер можно установить только один лоток на 500 листов. Чтобы установить лоток 3, необходимо установить лоток 2. ● Дополнительный внешний сервер печати HP Jetdirect для подключения к сети (принтер HP color LaserJet 2550L). ● Один разъем DIMM для расширения памяти и добавления шрифтов.
<p>Гибкая система подачи бумаги</p>	<ul style="list-style-type: none"> ● Настраиваемый лоток 1 (многоцелевой лоток) для фирменных бланков, конвертов, этикеток, прозрачной пленки, нестандартных форматов бумаги, почтовых открыток, глянцевої бумаги, плотной бумаги HP LaserJet и плотной бумаги. ● Дополнительный лоток 2 (на 250 листов) настраивается на несколько стандартных форматов бумаги. ● Дополнительный лоток 3 (на 500 листов) для бумаги формата A4 и Letter. (Чтобы установить лоток 3, необходимо установить лоток 2.) ● Один приемник на 125 листов и одна выходная дверца. Для большинства заданий используется верхний приемник (бумага выводится лицевой стороной вниз), включая прозрачные пленки. Задний приемник (бумага выводится лицевой стороной вверх) используется для заданий печати на плотной, легкой бумаге и на специальном носителе. ● Путь прямого прохождения бумаги из лотка 1 до задней выходной дверцы. ● Двусторонняя печать вручную (дуплекс). См. Двусторонняя печать (вручную).

Функции	Принтер серии HP color LaserJet 2550
Функции драйвера принтера	<ul style="list-style-type: none"> • Высокая производительность печати, встроенные технологии масштабирования Intellifont и TrueType™, встроенная векторная графика HP-GL/2 и улучшенные возможности работы с изображениями являются преимуществами языка PCL 6. PCL 6 также включает 45 масштабируемых шрифтов TrueType и один растровый шрифт для режима построчной печати Line Printer Font. Язык принтера PCL 6 также прилагается.
Эмуляция языка и шрифтов PostScript® (PS) уровня 3	<ul style="list-style-type: none"> • Прилагается 35 встроенных шрифтов языка PS.
Автоматическое переключение языков	<ul style="list-style-type: none"> • При печати задания принтер автоматически определяет подходящий язык и переключается на него (например, в режим PS или PCL 6).
Интерфейсные соединения	<ul style="list-style-type: none"> • Двухнаправленный расширенный параллельный порт ECP типа B (совместим с IEEE-1284). • Высокоскоростной порт USB. • Можно установить внешний сервер печати HP Jetdirect (принтер HP color LaserJet 2550L). К принтерам HP color LaserJet 2550Ln и 2550n прилагается внутренний сервер печати HP Jetdirect.
Работа в сети	<ul style="list-style-type: none"> • Можно установить внешний сервер печати HP Jetdirect (принтер HP color LaserJet 2550L). К принтерам HP color LaserJet 2550Ln и 2550n прилагается внутренний сервер печати HP Jetdirect. • Все распространенные сетевые протоколы, например, Ethernet, Token Ring и LocalTalk, поддерживаются при использовании внешнего сервера печати HP Jetdirect. (В комплекте с моделями 2550Ln и 2550n поставляется внутренний сервер печати HP Jetdirect).
Дополнительная память и расширение памяти	<ul style="list-style-type: none"> • Принтер поставляется с 64 Мб памяти, которая может быть расширена до 192 Мб с помощью дополнительного модуля DIMM. Для печати большинства документов достаточно стандартного объема памяти благодаря технологии Memory Enhancement (MEt). С помощью технологии MEt данные автоматически сжимаются, что позволяет удваивать память принтера, обеспечивая печать более сложных заданий при имеющемся объеме памяти.

Функции	Принтер серии HP color LaserJet 2550
Энергосбережение	<ul style="list-style-type: none"> ● Принтер автоматически снижает потребление электроэнергии при отсутствии заданий печати. ● Будучи участником программы ENERGY STAR®, компания Hewlett-Packard определила, что данное изделие удовлетворяет рекомендациям ENERGY STAR® по экономии электроэнергии. ENERGY STAR® является зарегистрированным в США торговым знаком управления по охране окружающей среды США.
Экономичная печать	<ul style="list-style-type: none"> ● Печать нескольких страниц на одном листе бумаги и двусторонняя печать с ручной подачей позволяет сэкономить бумагу. См. Печать нескольких страниц на одном листе (печать блоком) и Двусторонняя печать (вручную).
Расходные материалы	<ul style="list-style-type: none"> ● На странице состояния расходных материалов указываются уровни расходного материала, оставшегося в картридже и барабане передачи изображений. Данные действительны только для расходных материалов HP. ● Конструкция картриджа позволяет избежать встряхивания. ● Определение картриджей HP. ● Возможность заказа расходных материалов.
Специальные возможности	<ul style="list-style-type: none"> ● Электронное руководство пользователя, совместимое с программами чтения текста с экрана. ● Картриджи и барабан передачи изображений можно устанавливать одной рукой. ● Все дверцы и крышки открываются одной рукой.

Детали принтера

Перед использованием принтера ознакомьтесь с его деталями и блоками.

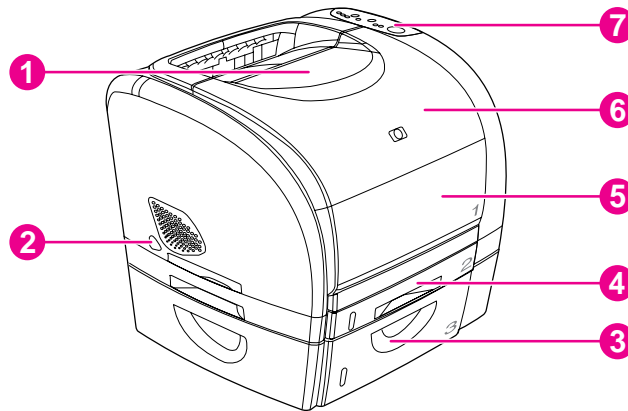

- 1 Верхний приемник (лицом вниз).
- 2 Выключатель питания.
- 3 Дополнительный лоток 3.
- 4 Дополнительный лоток 2 (прилагается к модели HP color LaserJet 2550n).
- 5 Лоток 1.
- 6 Верхняя крышка.
- 7 Панель управления.

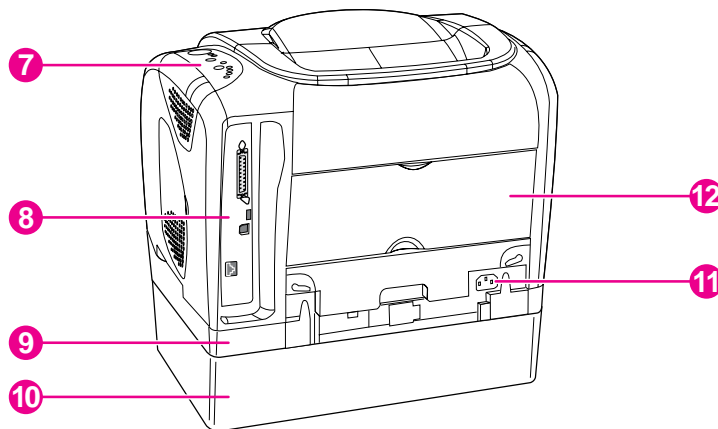

- 7 Панель управления.
- 8 Интерфейсные порты.
- 9 Дополнительный лоток 2.
- 10 Дополнительный лоток 3.
- 11 Разъем питания.
- 12 Задняя выходная дверца (лицом вверх).

Интерфейсные порты

Принтер оборудован двумя интерфейсными портами: параллельным портом IEEE-1284В и высокоскоростным портом USB.

К моделям HP color LaserJet 2550Ln и 2550n прилагается внутренний сервер печати HP Jetdirect с портом 10/100Base-T (RJ-45).

Примечание

Так как сервер печати HP Jetdirect не поставляется со всеми моделями, здесь он указывается в качестве дополнительного сервера печати HP Jetdirect.

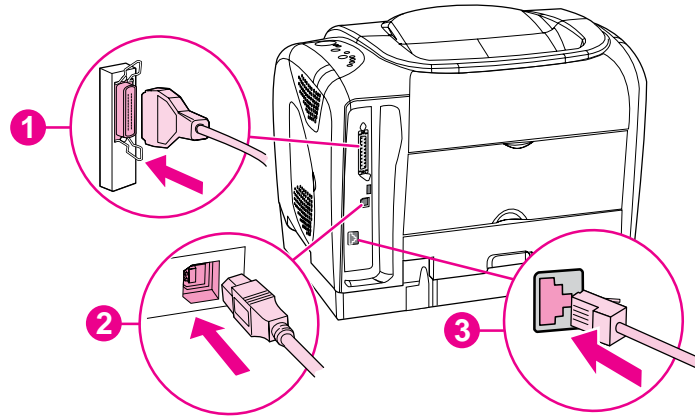

- 1 Параллельный порт (IEEE-1284В).
- 2 Высокоскоростной порт USB.
- 3 Порт 10/100Base-T (только принтеры HP color LaserJet 2550Ln и 2550n).

Программное обеспечение

Программное обеспечение и поддерживаемые операционные системы

Чтобы без затруднений установить принтер и пользоваться всеми его функциями, HP настоятельно рекомендует устанавливать именно прилагаемое программное обеспечение. Не все ПО доступно на всех языках. Для получения инструкций по установке обратитесь к руководству по началу работы и просмотрите файл Readme для получения информации о самом последнем программном обеспечении.

Самые последние драйверы, дополнительные драйверы и другое программное обеспечение можно получить через Интернет и из других источников. Если у Вас нет доступа в Интернет, см. [Служба поддержки пользователей HP](#).

Принтер поддерживает следующие операционные системы:

- Microsoft® Windows® 98, Windows 2000, Windows Millennium Edition (Me) и Windows XP.
- Windows NT 4.0 (только драйвер, другое ПО не используется).
- Macintosh OS 9.1 и OS X v.10.1 и выше.
- UNIX®, Linux и OS/2 (с ограниченной функциональностью).

В таблицах приведен список программного обеспечения, доступного для конкретной операционной системы.

Программное обеспечение принтера серии HP color LaserJet 2550

Функции	Windows 98, Me	Windows 2000 и XP	Macintosh OS 9.1	Macintosh OS X	UNIX®, Linux	OS/2
Программа установки Windows	✓	✓				
Драйверы PCL 6	✓	✓				
Драйвер принтера PS	✓	✓				
Программное обеспечение HP Web Jetadmin		✓ ¹				
Панель инструментов HP	✓	✓		✓		
Программа установки Macintosh			✓	✓		

Программное обеспечение принтера серии HP color LaserJet 2550 (продолжение на следующей странице)

Функции	Windows 98, Me	Windows 2000 и XP	Macintosh OS 9.1	Macintosh OS X	UNIX®, Linux	OS/2
Описание принтера Macintosh PostScript (PPD) и расширение диалоговых окон принтера (PDE)			✓	✓		
Драйверы IBM						✓ ¹
Сценарии моделей					✓ ²	

¹Доступно на Web-узле HP.

²Доступно на Web-узле HP. Предназначено не только для данного принтера.

Советы по программному обеспечению

Далее дано несколько советов по работе с ПО принтера.

Как получить доступ к функциям принтера?

Функции принтера доступны в драйвере принтера. Некоторые функции, например, формат бумаги и ориентация страницы, доступны из программы, которая используется для создания файла. По возможности изменяйте параметры в программе, так как эти изменения перекрывают изменения, выполненные в драйвере принтера.

Доступ к дополнительным функциям принтера возможен из драйвера принтера (или с помощью диалогового окна **Print** операционных систем Macintosh). Для получения справки по специальным функциям драйвера принтера см. [Получение доступа к параметрам драйвера принтера](#).

Как получить самое последнее программное обеспечение?

Если нужно найти и установить обновления программного обеспечения печати, их можно найти и загрузить из Интернета или с FTP-серверов HP.

Загрузка драйверов

1. Перейдите на <http://www.hp.com>. Выберите ссылку **support & drivers**.
2. В качестве названия изделия укажите `color laserjet 2550`. Web-страница поиска драйверов может быть на английском языке, но сами драйверы можно загрузить на различных языках.

Если у Вас нет доступа к Интернету, свяжитесь с центром поддержки заказчиков HP. (См. [Служба поддержки пользователей HP](#) или вкладыш, который входит в комплект поставки принтера). Дополнительная информация о данном выпуске приведена в файле `Readme`.

Какое другое программное обеспечение доступно?

Для получения дополнительной информации о прилагаемом программном обеспечении и поддерживаемых языках см. файл Readme, который находится на компакт-диске HP color LaserJet 2550.

Программное обеспечение для Windows

При установке программного обеспечения для Windows Вы можете напрямую подключить принтер к компьютеру с помощью параллельного кабеля или кабеля USB или подключить его к сети с помощью сервера печати HP Jetdirect. Для получения инструкций по установке обратитесь к руководству по началу работы и просмотрите файл Readme для получения информации о самом последнем программном обеспечении.

Следующее программное обеспечение доступно для всех пользователей принтера, независимо от того, подключен ли принтер непосредственно к компьютеру с помощью параллельного кабеля или кабеля USB или к сети с помощью сервера печати HP Jetdirect.

Драйверы принтера

Драйвер принтера является программным компонентом, который обеспечивает доступ к функциям принтера, а также обеспечивает взаимодействие компьютера с принтером. Для получения помощи по использованию драйвера принтера обратитесь к разделу [Получение доступа к параметрам драйвера принтера](#).

Выберите драйвер принтера в соответствии с тем, как используется принтер.

- Используйте драйвер принтера PCL 6 с тем, чтобы в полной мере использовать возможности принтера. Драйвер PCL 6 является рекомендуемым, если не требуется обратная совместимость с ранними версиями драйверов PCL и предшествующими моделями принтеров.
- Для совместимости с PostScript (PS) используйте драйвер принтера PS. При использовании этого драйвера будут недоступны некоторые функции.

Принтер автоматически переключается между эмуляцией языка PS 3 и языком PCL в зависимости от выбранного драйвера.

Использование справки

В драйвере принтера имеются диалоговые окна **справки**, которые вызываются нажатием на кнопку **Справка**, нажатием клавиши **F1** на клавиатуре или с помощью символа знака вопроса (?), который располагается в правом верхнем углу диалоговых окон драйвера принтера. Эти диалоговые окна **справки** содержат подробную информацию о конкретном драйвере принтера. Справка драйвера принтера отделена от справки программы.

Панель инструментов HP

Для использования панели инструментов HP необходимо выполнить полную установку программного обеспечения.

Панель инструментов HP содержит ссылки на информацию о состоянии принтера и справочную информацию, например, на руководство пользователя. Кроме того, здесь предлагаются средства диагностики и устранения неисправностей. Также можно просмотреть описание и анимацию сообщений индикаторов панели управления. Для получения дополнительной информации см. [Обслуживание](#).

Программное обеспечение для сетевой установки

Данное программное обеспечение доступно только при подключении принтера к сети.

HP Web Jetadmin

Программное обеспечение HP Web Jetadmin предназначено для управления принтером в коммерческих и промышленных сетях. В то время, как панель управления HP используется для управления одним принтером, HP Web Jetadmin используется для управления группами принтеров и других устройств. Данное программное обеспечение можно загрузить с Web-узла HP по адресу <http://www.hp.com/go/webjetadmin>. На Web-узле HP Web Jetadmin хранится программное обеспечение HP Web Jetadmin на различных языках.

ПО HP Web Jetadmin доступно только при подключении принтера к IP-сети. Это программное обеспечение работает в среде Web-браузера и может быть установлено на следующих поддерживаемых платформах:

- Microsoft Windows 2000 или XP.
- Red Hat Linux.
- SuSE Linux.

Запуск HP Web Jetadmin

Как только ПО HP Web Jetadmin будет установлено, Вы можете запустить его в поддерживаемом Web-браузере на любом компьютере, указав один из следующих Web-адресов:

- `http://server.domain:port/`
где "server.domain" — имя хоста сервера, а "port" — номер порта, который выбирается при установке. (По умолчанию используется порт с номером 8000.) Эта информация имеется в файле url.txt, который находится в папке установки HP Web Jetadmin.
- `http://ipaddress:port/`
где "ipaddress" — IP-адрес компьютера, на котором установлено ПО HP Web Jetadmin.

Для параметров, которые доступны в драйвере принтера и в HP Web Jetadmin, значения, установленные в драйвере принтера, перекрывают значения, установленные в HP Web Jetadmin.

Программное обеспечение для Macintosh

В системе Mac 9.1 для использования файла PPD необходимо установить драйвер Apple LaserWriter 8. Используйте драйвер Apple LaserWriter 8, поставляемый с компьютером Macintosh. В системе Mac OS X для печати используется "Print Center".

Для компьютеров Macintosh с принтером поставляется следующее программное обеспечение.

Файлы PPD (Mac OS 9.1 и Mac OS X classic)

Файлы PPD в сочетании с драйвером LaserWriter предоставляют доступ к функциям принтера и обеспечивают связь между компьютером и принтером. Программа установки файлов PPD находится на компакт диске HP color LaserJet 2550.

Файлы PDE (Mac OS X)

Файлы PDE являются подключаемыми модулями, которые обеспечивают доступ к функциям принтера, таким как количество копий, двусторонняя печать и параметры качества печати. Программа установки файлов PPE и другого программного обеспечения находится на компакт диске HP color LaserJet 2550.

Панель инструментов HP

Панель инструментов HP можно использовать только в Mac OS 10.1 или выше. Для использования панели инструментов HP необходимо выполнить полную установку программного обеспечения. Панель инструментов HP содержит ссылки на информацию о состоянии принтера и справочную информацию, например, на руководство пользователя. Кроме того, здесь предлагаются средства диагностики и устранения неисправностей. Также можно просмотреть описание и анимацию сообщений индикаторов панели управления. Для получения дополнительной информации см. [Панель инструментов HP](#).

Удаление программного обеспечения для печати

Для удаления программного обеспечения следуйте указаниям, которые приведены для Вашей операционной системы.

Удаление программного обеспечения для Windows

В комплекте с принтером поставляется утилита удаления, которая позволяет удалить любой или все компоненты программного обеспечения печати HP для Windows .

Удаление программного обеспечения для Windows 98 и выше

Примечание

Для удаления программного обеспечения в Windows 2000 или XP необходимо войти с правами администратора.

1. Закройте все открытые приложения.

Для Windows 98 и Me

- a. Нажмите клавиши **Ctrl+Alt+Delete**. Откроется диалоговое окно **Закреть программу**.
- b. Выберите любую программу, *кроме* Explorer или Systray, и щелкните на **Снять задачу**.
- c. Повторите это действие для всех программ, кроме Explorer и Systray.

Для Windows 2000 и XP

- a. Нажмите клавиши **Ctrl+Alt+Delete**. Откроется диалоговое окно **Защита Windows**.

- b. Щелкните на кнопке **Список задач** и выберите вкладку **Приложения**.
 - c. Выберите программу и щелкните на кнопке **Снять задачу**.
 - d. Повторите это действия для всех программ.
2. В меню **Пуск** выберите **Программы, Hewlett-Packard, hp color LaserJet 2550 series**, а затем щелкните на **Установка или удаление**.
 3. На экране "Установка" выберите **Далее**.
 4. Для удаления конкретных программных компонентов щелкните на **Изменить существующую установку**. Для полного удаления ПО принтера щелкните на **Удалить все**.

Примечание

При выборе **Удалить все** для полного удаления ПО необходимо иметь под рукой компакт-диск с программным обеспечением.

5. Щелкните на значке рядом с каждой функцией, которую следует удалить. Из списка выберите пункт **Эта функция будет недоступна**.
6. Щелкните на **Далее** и следуйте указаниям на экране. Если появится сообщение "Следующий файл является совместно используемым, но не используется другими программами. Удалить его?", щелкните на кнопке **Да для всех**. Система выполнит удаление файлов.
7. Если будет предложено перезагрузить компьютер, щелкните на кнопке **ОК**.

Удаление программного обеспечения для Windows с помощью утилиты "Установка и удаление программ"

Альтернативным способом удаления ПО принтера является утилита **Установка и удаление программ**. Для этой утилиты *не требуется* наличие компакт-диска с программным обеспечением.

1. В меню **Пуск** выберите **Настройка** и нажмите на **Панель управления**.
2. Щелкните на **Установка и удаление программ**.
3. Прокрутите список программ и щелкните на **Принтер серии hp color LaserJet 2550**.
4. Нажмите на **Удалить**.

Удаление программного обеспечения для Macintosh

Чтобы удалить программное обеспечение с компьютера Macintosh, перетащите папку HP LaserJet и файлы PPD в корзину. При использовании системы Mac OS X, кроме того, в корзину необходимо перетащить файлы PDE.

Для Mac OS 9.1. Файлы PPD расположены в папке Macintosh HD\System Folder\Extensions\Printer Descriptions.

Для Mac OS X. Файлы PPD расположены в папке Macintosh HD\Library\Printers\PPDs\Contents\Resources\<язык>.lproj. Файлы PDE расположены в папке Macintosh HD\Library\Printers\PPD Plugins\HP*.

Выражение <язык> представляет выбранный язык программного обеспечения принтера.

Характеристики носителя для печати

В этом разделе содержится информация о характеристиках качества носителя для печати, общие рекомендации по его использованию и хранению.

Общие рекомендации

Некоторые типы носителя для печати могут отвечать всем рекомендациям данного руководства, но качество печати все равно может быть неудовлетворительным. Такая проблема может возникнуть при неправильном обращении, эксплуатации при неприемлемой температуре и влажности, а также вследствие других обстоятельств, контролировать которые компания Hewlett-Packard не в состоянии.

Перед закупкой крупных партий носителя убедитесь, что он отвечает требованиям, указанным в данном руководстве пользователя, а также в *руководстве по носителям для печати принтеров семейства HP LaserJet*. Информацию о заказе см. в разделе [Информация о дополнительных принадлежностях и способе их заказа](#).

ПРЕДУПРЕЖДЕНИЕ

Использование носителя, не соответствующего требованиям HP, может привести к повреждению принтера и необходимости его ремонта. На такой ремонт гарантия или соглашения на техническое обслуживание Hewlett-Packard не распространяется.

Данный принтер может работать с различными типами носителя, например, с отрывной бумагой (включая бумагу, содержащую 100% переработанного волокна), конвертами, этикетками, прозрачной пленкой, глянцевой бумагой, плотной бумагой HP LaserJet и бумагой нестандартного формата. Такие свойства, как плотность, состав, волокнистость и содержание влаги являются важными факторами, влияющими на производительность принтера и качество печати. Использование носителя, не соответствующего требованиям, изложенным в этом руководстве, может привести к следующим проблемам:

- ухудшению качества печати;
- частому замятию бумаги;
- преждевременному износу принтера и увеличению расходов на ремонт.

Бумага и носитель для печати

Категория	Характеристики
Кислотность	От 5,5 рН до 8,0 рН
Толщина	От 0,094 до 0,18 мм (от 3,0 до 7,0 мил)
Скручивание в стопке	Отклонение от плоскости не более 5 мм (0,02 д.)
Условия обрезания	Обрез острым лезвием без видимых дефектов осыпания волокон
Совместимость с температурой термоэлемента	Носитель не должен обугливаться, плавиться, деформироваться или выделять опасные вещества при нагревании до 210°C (410°F) в течение 0,1 сек.

Категория	Характеристики
Волокно	Длинное волокно
Содержание влаги	От 4 до 6 процентов плотности
Гладкость	От 100 до 250 единиц по Шеффилду

Полный перечень характеристик носителя для печати по всем принтерам HP LaserJet см. в руководстве по носителям для печати принтеров семейства HP LaserJet. Для загрузки руководства в формате PDF посетите Web-узел по адресу <http://www.hp.com/support/ljpaperguide>.

Среда хранения и печати

Наилучшим условием для печати и хранения носителя является комнатная температура и умеренная влажность. Имейте в виду, что бумага обладает гигроскопичностью: она быстро впитывает и теряет влагу.

Тепловое воздействие в сочетании с влажностью приводит к повреждению бумаги. Тепло способствует испарению влаги из бумаги, в то время как охлаждение вызывает конденсацию влаги на листе. Нагревательные системы и кондиционеры воздуха удаляют большую часть влаги из помещения. Как только бумага извлекается из упаковки и начинает использоваться, она теряет влагу, что приводит к появлению полос и загрязнению тонером. Влажная погода или водяные охладители способствуют повышению влажности в помещении. Как только бумага извлекается из упаковки и начинает использоваться, она впитывает избыточную влагу, что приводит к слабо отпечатанным и непропечатанным оттискам. Кроме того, в процессе поглощения и испарения влаги бумага деформируется. Эти причины могут вызвать замятия бумаги.

Таким образом, условия хранения и использования бумаги являются такими же важными факторами, как и процесс ее изготовления. Условия хранения бумаги непосредственно воздействуют на эффективность подачи и качество печати.

Следует приобретать бумагу в таких количествах, которые позволяют хранить ее только в течение короткого времени (около трех месяцев). Бумага, которая хранится дольше, может подвергаться воздействию высокой температуры и влажности, что может привести к ее повреждению. Планирование является важным фактором, позволяющим избежать повреждения бумаги, хранящейся в больших количествах.

Бумага, которая хранится в запечатанных пачках, может сохранять свои свойства в течение нескольких месяцев. Открытые пакеты с бумагой имеют большую вероятность повреждения вследствие окружающих условий, особенно если они не упакованы во влагонепроницаемый материал.

Условия хранения носителя должны поддерживаться на соответствующем уровне для обеспечения оптимальной производительности принтера. Требуемые условия находятся в диапазоне температур от 20° до 24° C (68° - 75° F) при относительной влажности от 45 до 55 процентов. Следующие рекомендации могут оказаться полезными при оценке условий хранения бумаги.

- Носитель для печати должен храниться при комнатной или близкой к ней температуре.
- Воздух не должен быть слишком сухим или слишком влажным (с учетом гигроскопичности бумаги).

- Наилучшие условия для хранения открытой пачки бумаги обеспечиваются, если она дополнительно завернута в водонепроницаемый материал. Если принтер подвергается воздействию экстремальных условий окружающей среды, извлеките из упаковки то количество листов, которое нужно для работы в течение дня, с тем чтобы предотвратить нежелательные изменения содержания влаги в бумаге.
- Избегайте хранения бумаги и носителей печати по близости с источником нагрева, сквозняков, например, рядом с окнами и дверьми, которые часто открываются.

Конверты

Для печати на конвертах можно пользоваться только лотком 1. Выберите тип конверта, который будет использоваться при печати из диалогового окна **Печать** или из драйвера принтера.

В Вашей программе установите поля для конверта. В приведенной ниже таблице указаны стандартные поля для адресов на коммерческих конвертах №10 и DL.

Тип адреса	Верхнее поле	Левое поле
Адрес отправителя	15 мм (0,6 д.)	15 мм (0,6 д.)
Адрес получателя	51 мм (2 д.)	89 мм (3,5 д.)

- Для достижения наиболее высокого качества печати располагайте поля не ближе 15 мм (0,6 дюйма) от краев конверта.
- Избегайте печати поверх области стыковки швов конверта.

Хранение конвертов

Надлежащий способ хранения конвертов способствует достижению высокого качества печати. Конверты должны храниться в горизонтальном положении. Воздух, остающийся в конвертах, приводит к образованию пузырьков, что может повлечь за собой замятие конвертов во время печати.

Для получения дополнительной информации см. [Печать на конвертах](#).

Конструкция конвертов

Конструкция конвертов имеет существенное значение. Линии сгиба на конвертах могут быть разными не только в пределах партий, поступающих от разных производителей, но даже в пределах коробки от одного производителя. Качество печати на конвертах существенным образом зависит от качества материала, из которого изготовлены конверты. При выборе конвертов необходимо принимать во внимание следующие характеристики.

- **Плотность.** Плотность бумаги, из которой изготовлены конверты, не должна превышать 90 г/м² (24 ф.), иначе могут возникнуть замятия.
- **Конструкция.** Перед печатью конверты должны быть плоскими с загибами не более 6 мм (0,25 дюйма). Внутри конвертов не должно быть воздуха.
- **Качество.** Конверты не должны иметь складок, прорезей и других повреждений.
- **Температура.** Необходимо использовать конверты, которые выдерживают температурный режим и давление принтера. Рабочая температура термоэлемента данного принтера составляет 210° С (410° F).
- **Формат.** Необходимо использовать конверты только указанного ниже формата.

Лоток	Минимум	Максимум
Лоток 1	76 на 127 мм (3 на 5 дюйма)	216 на 356 мм (8,5 на 14 дюймов)

Конверты с линиями склейки на обеих сторонах

Конверты с линиями склейки на обоих концах имеют вертикальные, а не диагональные швы. Подобная конструкция повышает вероятность смятия конверта. Убедитесь в том, что линия склейки доходит до угла конверта, как это показано ниже.

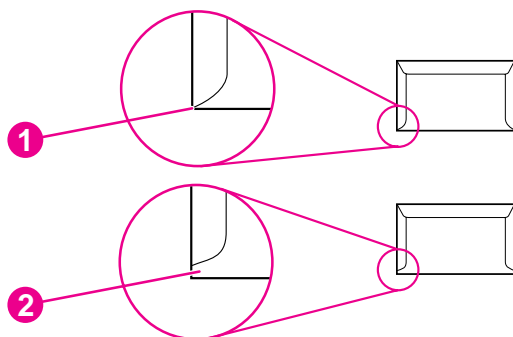

- 1 Правильно.
- 2 Неправильно.

Конверты с клейкой полоской или с отворотами

Конверты с защитной полоской на клейкой поверхности или конверты с несколькими клапанами, закрывающими клейкую поверхность, должны быть изготовлены с применением клейких материалов, выдерживающих температуру и давление в принтере. Дополнительные отвороты и полоски могут привести к смятию или перегибанию конверта и даже вызвать замятия и могут повредить термоэлемент.

Этикетки

Выберите тип этикеток, используя диалоговое окно **Печать** или драйвер принтера.

ПРЕДУПРЕЖДЕНИЕ

Во избежание повреждения принтера используйте только этикетки, рекомендованные для лазерных принтеров. Во избежание серьезных замятий всегда используйте для печати этикеток лоток 1 и прямой путь прохождения бумаги. Никогда не печатайте на одном и том же листе с этикетками более одного раза.

Выбирая этикетки, учитывайте качество изготовления каждого из компонентов этикетки.

- **Клейкий материал.** Клейкий материал должен быть устойчив к нагреванию до 210° C (410° F), которое происходит в процессе печати.
- **Расположение этикеток.** Загружать в принтер допускается только листы с этикетками без открытых участков клейкой подложки между ними. Этикетки могут отслаиваться от подложки, если на ней имеются открытые участки. Это может привести к серьезным замятиям.

- **Скручивание.** Перед печатью этикетки должны быть плоскими с загибами (в любом направлении) не более 13 мм (0,5 дюйма).
- **Качество.** Не используйте этикетки со сгибами, пузырьками и другими признаками отслоения.

Для получения дополнительной информации см. [Печать на этикетках](#).

Прозрачные пленки

Для печати на прозрачных пленках можно пользоваться только лотком 1. Выберите **Прозрачные пленки** из диалогового окна **Печать** или драйвера принтера.

Принтер поддерживает печать на цветных прозрачных пленках. Пользуйтесь только прозрачными пленками, рекомендованными для лазерных принтеров.

Прозрачные пленки, используемые в принтере, должны выдерживать температуру 210° C (410° F), которая является рабочей температурой термозлемента принтера.

ПРЕДУПРЕЖДЕНИЕ

Во избежание повреждения принтера используйте только прозрачные пленки, рекомендованные для лазерных принтеров. См. [Информация о дополнительных принадлежностях и способе их заказа](#).

Для получения дополнительной информации см. [Печать на прозрачной пленке](#).

Плотность и формат поддерживаемого носителя

В этом разделе содержится информация по формату, плотности и возможностям бумаги и других носителей, поддерживаемых каждым лотком.

Характеристики лотка 1

Лоток 1	Размеры ¹	Плотность	Вместимость ²
Бумага	Минимум: 76 на 127 мм (3 на 5 дюймов)	От 60 до 177 г/м ² (от 16 до 47 ф.)	До 125 листов бумаги плотностью 75 г/м ² (20 ф.)
	Максимум: 216 на 356 мм (8,5 на 14 дюймов)		
Глянцевая бумага	Те же минимальные и максимальные размеры, что перечислены выше.	От 75 до 120 г/м ² (от 20 до 32 ф.)	Максимальная высота стопки: 12 мм (0,47 д.)
Бумага HP для обложек ⁴		203 г/м ² (75 ф.)	50 (обычно)
Прозрачные пленки и диапозитивы		Толщина: от 0,10 до 0,13 мм (от 3,9 до 5,1 мил)	50 (обычно)
Этикетки ³		Толщина: до 0,23 мм (до 9 мил)	50 (обычно)
Конверты		До 90 г/м ² (от 16 до 24 ф.)	до 10

¹Принтер поддерживает широкий диапазон стандартных и нестандартных форматов носителя для печати. Сверьтесь с программным обеспечением драйвера принтера относительно поддерживаемых форматов.

²Емкость загрузки может изменяться в зависимости от плотности и толщины, а также от условий окружающей среды.

³Гладкость: от 100 до 250 (Шеффилд)

⁴Компания Hewlett-Packard не гарантирует приемлемых результатов при печати на других типах плотной бумаги.

Характеристики дополнительного лотка 2

Дополнительный лоток 2 (лоток на 250 листов)	Размеры ¹	Плотность	Вместимость ²
Letter	216 на 279 мм (8,5 на 11 дюймов)	От 60 до 105 г/м ² (от 16 до 28 ф.)	250 листов бумаги плотностью 75 г/м ² (20 ф.)
A4	210 на 297 мм (8,3 на 11,7 дюйма)		
A5	148 на 210 мм (5,8 на 8,3 дюйма)		
B5 (ISO)	176 на 250 мм (6,9 на 9,9 дюйма)		
B5 (JIS)	182 на 257 мм (7,2 на 10 дюймов)		
Executive	191 на 267 мм (7,3 на 10,5 дюйма)		
Legal	216 на 356 мм (8,5 на 14 дюймов)		
8,5 на 13 дюймов	216 на 330 мм (8,5 на 13 дюймов)		

¹Принтер поддерживает широкий диапазон стандартных и нестандартных форматов носителя для печати. Сверьтесь с программным обеспечением драйвера принтера относительно поддерживаемых форматов.

²Емкость загрузки может изменяться в зависимости от плотности и толщины, а также от условий окружающей среды.

Характеристики дополнительного лотка 3

Дополнительный лоток 3 (лоток на 500 листов)	Размеры ¹	Плотность	Вместимость ²
Letter	216 на 279 мм (8,5 на 11 дюймов)	От 60 до 105 г/м ² (от 16 до 28 ф.)	500 листов бумаги плотностью 75 г/м ² (20 ф.)
A4	210 на 297 мм (8,3 на 11,7 дюйма)		

¹Принтер поддерживает широкий диапазон стандартных и нестандартных форматов носителя для печати. Сверьтесь с программным обеспечением драйвера принтера относительно поддерживаемых форматов.

²Емкость загрузки может изменяться в зависимости от плотности и толщины, а также от условий окружающей среды.

2

Панель управления

В этом разделе содержится информация о функциях панели управления.

Функции панели управления

На панели управления принтера находятся следующие клавиши и индикаторы:

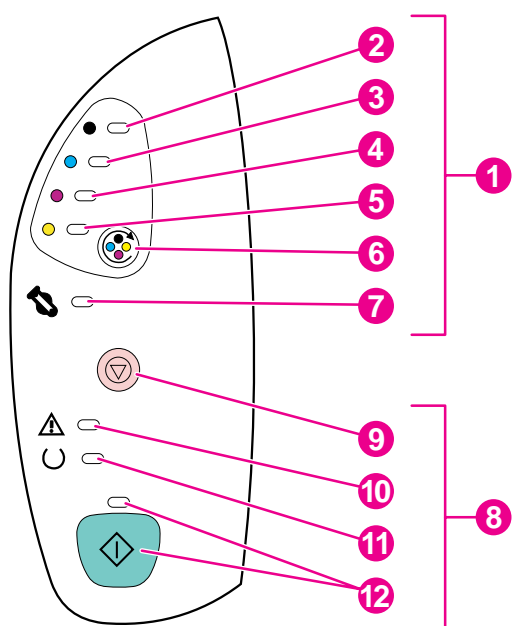

- 1 **Индикаторы и клавиши состояния расходных материалов.**
- 2 Индикатор черного картриджа.
- 3 Индикатор голубого картриджа.
- 4 Индикатор пурпурного картриджа.
- 5 Индикатор желтого картриджа.
- 6 Клавиша **ПОВОРОТНОГО ЗАГРУЗОЧНОГО** устройства.
- 7 Индикатор барабана передачи изображений.
- 8 **Индикаторы и клавиши состояния принтера.**
- 9 Клавиша **ОТМЕНЫ ЗАДАНИЯ**.
- 10 Индикатор внимания (янтарный).
- 11 Индикатор готовности (зеленый).
- 12 Индикатор пуска и клавиша **ПУСКА** (зеленые).

Индикаторы и клавиши разделены на две основные группы: состояния расходных материалов (вверху) и состояния принтера (внизу). Для получения описания индикаторов панели управления и информации об устранении неисправностей см. [Устранение проблем, сообщения о которых выводятся на панели управления](#).

Общая информация о состоянии расходных материалов

На принтере имеется пять индикаторов и одна клавиша, предназначенные для индикации и управления состоянием картриджей и барабана передачи изображений. Для получения описания индикаторов панели управления и информации об устранении неисправностей см. [Устранение проблем, сообщения о которых выводятся на панели управления](#).

Индикаторы расходных материалов черного, голубого, пурпурного и желтого цвета

Эти индикаторы указывают на нехватку (индикатор горит) или отсутствие (индикатор мигает) расходного материала в картридже. Индикаторы также указывают на установку картриджа, не являющегося картриджем HP (индикатор мигает, а также горит индикатор внимания).

Клавиша поворотного загрузочного устройства

Если верхняя крышка закрыта, при нажатии клавиши  ([ПОВОРОТНОЕ ЗАГРУЗОЧНОЕ УСТРОЙСТВО](#)) загрузочное устройство поворачивается, и в верхней позиции оказывается очередной картридж. При достижении картриджем верхнего положения его индикатор быстро мигает 2-3 раза.





Индикатор барабана передачи изображений

Этот индикатор указывают на нехватку (индикатор горит) или отсутствие (индикатор мигает) расходного материала в барабане передачи изображений. Индикатор также указывает на установку барабана, не являющегося барабаном HP (индикатор мигает, а также горит индикатор внимания).

Общая информация о состоянии принтера

На принтере имеется две клавиши и три индикатора, предназначенные для оповещения о состоянии принтера и для управления им. Для получения описания индикаторов панели управления и информации об устранении неисправностей см. [Устранение проблем, сообщения о которых выводятся на панели управления](#).

Клавиша отмены задания

- Если мигает индикатор готовности принтера, нажатие клавиши  ([ОТМЕНА ЗАДАНИЯ](#)) выполняет отмену текущего задания.
- Если принтер не находится в состоянии ошибки, в результате одновременного нажатия клавиш  ([ПУСК](#)) и  ([ОТМЕНА ЗАДАНИЯ](#)) будет распечатана страница конфигурации и страница состояния расходных материалов. (Если установлен сервер печати HP Jetdirect, также будет распечатана страница HP Jetdirect.)
- Если мигает индикатор состояния расходных материалов и горит индикатор внимания (указывающий на установку расходного материала не HP), нажатие клавиши  ([ОТМЕНА ЗАДАНИЯ](#)) позволит продолжить печать.

Если установлен расходный материал не HP, определить его состояние, возможно, не удастся. Если печать будет продолжена при отсутствии расходного материала, может произойти повреждение принтера. См. [Заявление Hewlett-Packard об ограниченной гарантии](#).

Индикатор внимания







Обычно индикатор внимания мигает, когда в принтере заканчивается бумага, возникает замятие или при наличии других проблем, требующих вмешательства пользователя.

При начальной установке расходного материала не HP индикатор внимания будет гореть вместе с одним из индикаторов состояния расходных материалов.

Индикатор готовности

Индикатор готовности горит, когда принтер готов к печати (нет никаких ошибок, которые могли бы помешать печати), и мигает, когда принтер получает данные для печати.

Индикатор и клавиша пуска

- Если индикатор пуска горит одновременно с мигающим индикатором внимания, нажатие клавиши  (ПУСК) продолжает выполнение задания печати после загрузки носителя для подачи вручную или устраняет некоторые ошибки.
- Если индикатор пуска мигает, это означает, что была открыта и закрыта верхняя крышка или была нажата клавиша  (ПОВОРОТНОЕ ЗАГРУЗОЧНОЕ УСТРОЙСТВО). Нажатие клавиши  (ПУСК) возвращает принтер в состояние готовности. Если клавиша  (ПУСК) не будет нажата, принтер самостоятельно возвратится в состояние готовности.
- Если индикатор пуска не горит, нажатие клавиши  (ПУСК) приведет к печати демонстрационной страницы. Одновременное нажатие клавиш  (ПУСК) и  (ОТМЕНА ЗАДАНИЯ) приведет к печати страницы конфигурации и страницы состояния расходных материалов. (Если установлен сервер печати HP Jetdirect, также будет распечатана страница HP Jetdirect.)

3

Операции печати

В этом разделе приводится информация об основных операциях при печати.

- [Загрузка в лотки](#)
- [Управление заданиями печати](#)
- [Выбор местоположения для отпечатанного материала](#)
- [Печать на специальном носителе](#)
- [Двусторонняя печать \(вручную\)](#)
- [Отмена задания печати](#)

Для получения дополнительной информации об управлении принтером и его параметрами с помощью панели инструментов HP см. [Обслуживание](#).

Загрузка в лотки

Конверты, этикетки, прозрачную пленку и другой специальный носитель можно загружать только в лоток 1. В дополнительные лотки 2 и 3 можно загружать только бумагу.

Примечание

Поскольку лоток 2 и лоток 3 прилагаются не ко всем моделям, то далее в этом документе они будут называться дополнительным лотком 2 и дополнительным лотком 3.

Загрузка в лоток 1

Лоток 1 (многофункциональный лоток) вмещает до 125 листов бумаги или другого носителя или до 10 конвертов.

Для получения информации о загрузке специального носителя, например, этикеток или прозрачной пленки, см. [Печать на специальном носителе](#).

ПРЕДУПРЕЖДЕНИЕ

Старайтесь не добавлять носитель для печати в лоток 1 во время выполнения печати, иначе может произойти замятие. Не пролистываете пачку бумаги перед загрузкой в лотки для разделения возможных слипшихся листов и не допускайте перегрузки лотков.

Загрузка в лоток 1

1. Откройте лоток 1.

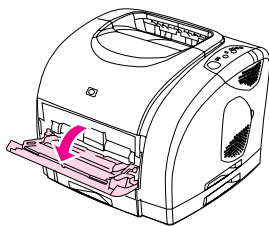

2. Выдвиньте удлинитель лотка. Если загружаемый носитель длиннее 23 см (9 дюймов), следует также открыть дополнительный удлинитель лотка.

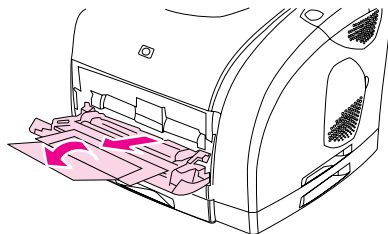

3. Оставьте направляющие ширины носителя чуть шире, чем ширина носителя.

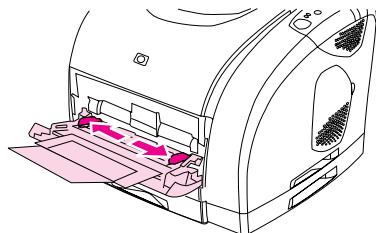

4. Загрузите носитель в лоток, стороной для печати вверх и верхним коротким краем вперед.

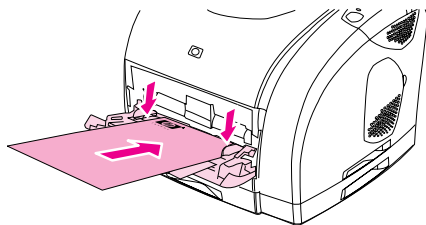

Примечание

Для получения инструкций по загрузке при двусторонней печати вручную см. [Двусторонняя печать \(вручную\)](#).

5. Сдвиньте направляющие ширины носителя таким образом, чтобы они слегка касались стопки с обеих сторон. Убедитесь в том, что носитель для печати ровно располагается под выступами на направляющих ширины носителя.

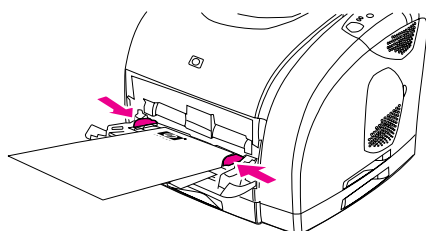

ПРЕДУПРЕЖДЕНИЕ

Подождите, пока принтер закончит печать, и закройте лоток 1. Если закрыть лоток до завершения печати, может произойти замятие.

6. Если для печати используется специальный носитель, например, этикетки, конверты или бумага с высокой или низкой плотностью, опустите заднюю выходную дверцу принтера, чтобы предотвратить скручивание.

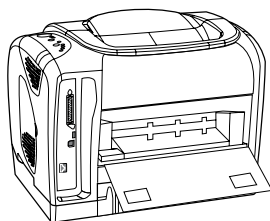

Загрузка в дополнительный лоток 2

Можно использовать фирменные бланки и перфорированную бумагу средней плотности. Для получения дополнительной информации о фирменных бланках и перфорированной бумаге см. [Печать на фирменных или печатных бланках](#).

ПРЕДУПРЕЖДЕНИЕ

Печать на специальных носителях, например, на этикетках и прозрачной пленке, можно выполнять только из лотка 1. Печать на специальных носителях из дополнительных лотков 2 и 3 может привести к замятию носителя. Не пролистываете пачку бумаги перед загрузкой в лотки для разделения возможных слипшихся листов и не допускайте перегрузки лотков.

Загрузка в дополнительный лоток 2

1. Выдвиньте дополнительный лоток 2 из принтера и извлеките из него всю бумагу.

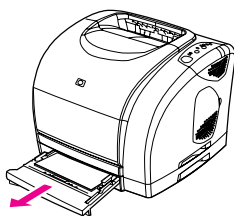

2. Установите направляющие ширины носителя так, чтобы они соответствовали нужному формату. В лоток 2 можно загружать бумагу нескольких стандартных форматов.

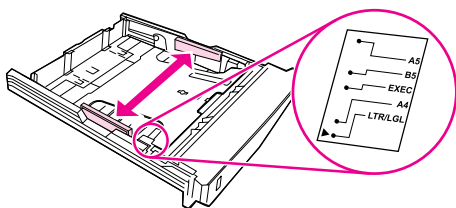

3. Установите заднюю часть лотка так, чтобы стрелка указывала на формат загружаемого носителя.

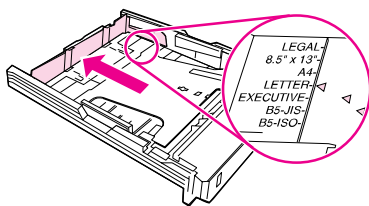

4. Загрузите бумагу. Если это специальная бумага, например, фирменные бланки, загрузите ее стороной для печати вниз и верхним краем в направлении передней части лотка.

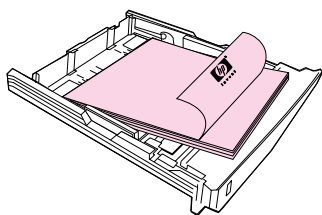

Примечание

Для получения инструкций по загрузке при двусторонней печати вручную см. [Двусторонняя печать \(вручную\)](#).

5. Убедитесь в том, что стопка бумаги лежит в лотке без изгиба по всем четырем углам и не превышает выступы на направляющих длины носителя в задней части лотка. Надавите на прижимную металлическую пластину, чтобы зафиксировать ее.

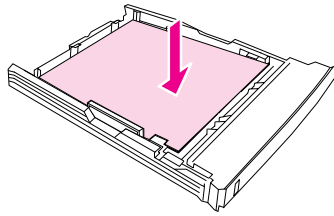

6. Задвиньте лоток в принтер. Если лоток установлен для загрузки более длинного носителя, то задняя часть лотка будет выступать с обратной стороны принтера.

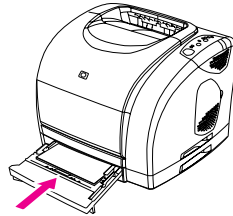

Загрузка в дополнительный лоток 3

В дополнительный лоток 3 можно загружать бумагу формата A4 и Letter. Дополнительный лоток 3 можно использовать для печати только на бумаге. Однако можно использовать фирменные бланки и перфорированную бумагу средней плотности.

Для получения дополнительной информации о фирменных бланках и перфорированной бумаге см. [Печать на фирменных или печатных бланках](#).

ПРЕДУПРЕЖДЕНИЕ

Печать на специальных носителях, например, на этикетках и прозрачной пленке, можно выполнять только из лотка 1. Печать на специальных носителях из дополнительных лотков 2 и 3 может привести к замятию носителя. Не пролистываете пачку бумаги перед загрузкой в лотки для разделения возможных слипшихся листов и не допускайте перегрузки лотков.

Загрузка в дополнительный лоток 3

1. Выдвиньте лоток из принтера и извлеките всю бумагу.

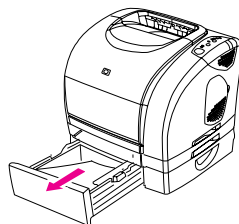

- При использовании бумаги формата Letter нужно поднять задний ограничитель. При использовании бумаги формата A4 нужно задвинуть задний ограничитель.

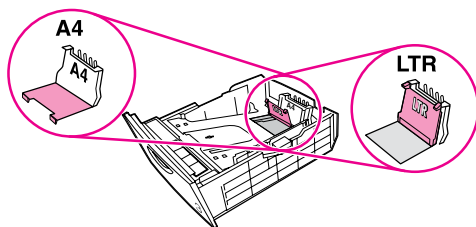

- При использовании бумаги формата Letter нужно как можно шире раздвинуть направляющие ширины. При использовании бумаги формата A4 нужно как можно уже сдвинуть направляющие ширины.

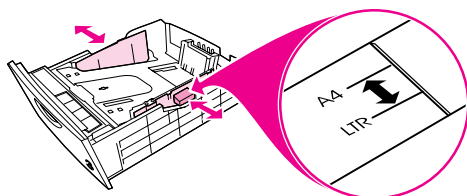

- Загрузите бумагу. Если это специальная бумага, например, фирменные бланки, загрузите ее стороной для печати вниз и верхним краем в направлении передней части лотка.

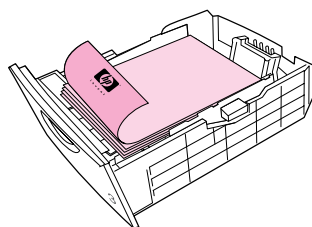

Примечание

Для получения инструкций по загрузке при двусторонней печати вручную см. [Печать на фирменных или печатных бланках](#).

- Убедитесь в том, что стопка бумаги лежит в лотке без изгиба по всем четырем углам и не превышает выступы на направляющих длины носителя в задней части лотка.

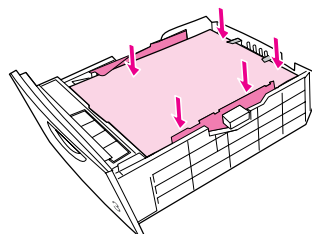

6. Задвиньте лоток в принтер.

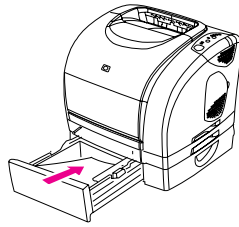

Управление заданиями печати

Этот раздел содержит основные инструкции для печати. При изменении параметров печати существует иерархия приоритетов этих изменений. (Следует отметить, что названия команд и диалоговых окон могут изменяться в зависимости от используемой программы.)

- **Диалоговое окно "Параметры страницы"**. Это диалоговое окно открывается при выборе команды **Параметры страницы** или аналогичной команды в меню **Файл** используемой программы. Это диалоговое окно является частью программы, в которой выполняется работа. *Параметры, измененные здесь, переопределяют параметры, измененные любыми другими способами.*
- **Диалоговое окно "Печать"**. Это диалоговое окно открывается при выборе **Печать, Настройка печати** или аналогичной команды в меню **Файл** используемой программы. Это диалоговое окно также является частью программы, но с более низким приоритетом по сравнению с диалоговым окном **Параметры страницы**. Параметры, измененные в диалоговом окне **Печать**, *не* переопределяют параметры, измененные в диалоговом окне **Параметры страницы**. Однако параметры, измененные в этом диалоговом окне, *переопределяют* параметры, измененные в драйвере принтера.
- **Драйвер принтера**. Драйвер принтера открывается при выборе команды **Свойства** в диалоговом окне **Печать**. Параметры, измененные здесь, *не* переопределяют параметры, измененные любыми другими способами. (В Macintosh параметры драйвера принтера интегрированы в диалоговое окно **Print**.)

Сравнение печати по источнику и по типу или формату

Три параметра влияют на то, каким образом драйвер принтера будет осуществлять забор бумаги при отправке задание на печать. Параметры **Источник**, **Тип** и **Формат**, доступны в диалоговом окне программы **Параметры страницы**, в диалоговом окне **Печать** или в драйвере принтера. Если эти параметры не изменены, принтер автоматически выбирает лоток. Если необходимо изменить эти параметры, печать можно выполнять по параметру **Источник**, по параметру **Тип**, по параметру **Формат** или по параметрам **Тип** и **Формат**. (В Macintosh OS 9.x тип и формат доступны на вкладке **General** в меню **Paper Source**. В Macintosh OS X тип и формат доступны на вкладке **Paper Feed**.)

- **Источник.** Печать по параметру *Источник* означает, что выбирается определенный лоток, из которого принтер должен забирать бумагу. Принтер пытается выполнить печать из этого лотка независимо от формата или типа загруженного носителя. Однако при выборе лотка, тип и формат для которого настроены с помощью панели инструментов HP и не соответствуют заданию печати, то принтер не будет выполнять автоматическую печать. Вместо этого, он будет ждать загрузки в выбранный лоток носителя печати, тип и формат которого соответствуют заданию. Как только лоток будет загружен, принтер начнет печать. (Если печать не начнется, возможно, придется настроить лоток на тип и формат задания печати.) Или нажмите клавишу  (**пуск**) для выполнения печати из другого лотка.
- **Тип или Формат.** Печать по параметру **Тип** или **Формат** означает, что принтер должен осуществлять забор бумаги или другого носителя для печати из первого лотка с загруженным носителем выбранного типа или формата. *Печать на специальных носителях, например, на этикетках или прозрачной пленке, нужно всегда осуществлять по параметру "Тип".*
 - Если Вы хотите печатать по типу или по формату, а для лотков еще не сконфигурированы определенные тип и формат с помощью панели инструментов HP, загрузите бумагу или носитель в лоток 1 и выберите "Тип" или "Формат" в диалоговом окне **Параметры страницы**, диалоговом окне **Печать** или в драйвере принтера.
 - Если для печати часто используется определенный тип или формат носителя, то администратор принтера (для сетевого принтера) или сам пользователь (для непосредственно подключенного принтера) могут использовать панель инструментов HP для установки типа или формата для лотка. (См. [Панель инструментов HP](#).) Затем, если для задания печати выбран определенный тип или формат, то забор бумаги будет осуществляться принтером из того лотка, для которого установлен нужный тип или формат.

Печать из Windows

1. Убедитесь, что носитель загружен в принтер.
2. В меню **Файл** выберите **Параметры страницы** или аналогичную команду. Убедитесь в правильности установленных для печатаемого документа параметров.
3. В меню **Файл** выберите **Печать**, **Параметры печати** или аналогичную команду. При этом откроется диалоговое окно **Печать**.
4. Выберите данный принтер и измените его параметры, если это необходимо. Не изменяйте параметры, например, формат или ориентацию страницы, которые установлены в диалоговом окне **Параметры страницы**.

5. Если задание печати предназначено для бумаги стандартного формата и плотности, возможно, не придется изменять параметры **Источник** (лоток), **Тип** или **Формат**, и можно перейти к действию 7. В противном случае перейдите к действию 6.
6. Если задание печати предназначено для бумаги нестандартного формата или плотности, укажите способ забора бумаги принтером.
 - Для выполнения печати по источнику (лоток) выберите лоток в диалоговом окне **Печать**, если это возможно.
 - Для выполнения печати по источнику (лоток), если данный параметр недоступен в диалоговом окне **Печать**, щелкните на **Свойства** и на вкладке **Бумага** выберите лоток в поле **Источник**.
 - Для выполнения печати по типу или формату щелкните на **Свойства** и на вкладке **Бумага** выберите тип или формат в полях **Тип** или **Формат** соответственно. (Для некоторых типов бумаги, например, фирменных бланков, нужно указывать тип и формат.) *Печать на специальных носителях, например, на этикетках или прозрачной пленке, нужно всегда осуществлять по параметру "Тип".*
7. Щелкните на **Свойства**. Откроется окно драйвера принтера.
8. На различных вкладках можно установить параметры, которые отсутствовали в диалоговом окне **Параметры страницы** или **Печать**. Для получения дополнительной информации о параметрах драйвера принтера см. [Функции драйвера принтера](#).
9. По умолчанию отпечатанные страницы помещаются в верхний выходной приемник, который является наилучшим местоположением для большинства заданий печати, включая прозрачную пленку. Для печати на этикетках, плотной бумаге или других специальных носителях опустите заднюю выходную дверцу принтера.
10. Выберите команду **Печать**, чтобы распечатать задание.

Печать из Macintosh

1. Убедитесь, что бумага загружена в принтер.
2. В меню **File** выберите **Page Setup**.
3. Убедитесь, что данный принтер выбран в меню **Format for**.
4. Выберите формат бумаги, на которой будет выполняться печать.
5. Если необходимо, выберите параметры **Orientation** и **Scale** и щелкните на **OK**.
6. В меню **File** выберите **Print**.
7. Выберите источник (лоток), из которого будет выполняться печать, или выберите тип носителя, на котором будет выполняться печать, одним из приведенных ниже способов. *Печать на специальных носителях, например, на этикетках или прозрачной пленке, нужно всегда осуществлять по параметру "Тип".*
 - **Mac OS 9.1.** Во всплывающем меню **General** выберите лоток или тип носителя из меню **Page Source**.
 - **Mac OS X.** Во всплывающем меню **Paper Feed** выберите лоток или тип носителя.

8. При необходимости установите другие параметры, например, фоновые изображения. (Для получения дополнительной информации см. [Получение доступа к параметрам драйвера принтера](#)).
9. По умолчанию отпечатанные страницы помещаются в верхний выходной приемник, который является наилучшим местоположением для большинства заданий печати, включая прозрачную пленку. Для печати на этикетках, плотной бумаге или других носителях, для вывода которых требуется прямой путь, опустите заднюю выходную дверцу принтера.
10. Выберите команду **Печать**, чтобы распечатать задание.

Ускорение печати на бумаге формата Letter

Принтер может печатать со скоростью 20 стр./мин. на бумаге формата Letter. При печати на бумаге формата Letter из лотка 2 это происходит автоматически.

Для лотка 1 установлено значение скорости черно-белой печати 19 стр./мин. на бумаге формата Letter. Чтобы печатать из лотка 1 со скоростью 20 стр./мин., необходимо установить для него формат **Letter**. Чтобы установить формат для лотка 1, откройте панель управления HP, выберите вкладку **Настройка**, нажмите на **Настройка устройства**, а затем на **Обработка бумаги**. Установите для лотка 1 формат **Letter**.

После настройки для лотка 1 формата **Letter**, если в задании печати будет указан другой формат носителя, например, конверты, индикатор внимания будет мигать до тех пор, пока в лоток 1 не будет загружен правильный носитель.

Получение доступа к параметрам драйвера принтера

В данном разделе перечислены основные функции печати, которыми можно управлять с помощью драйвера принтера. (Драйвер принтера - это программный компонент, используемый для отправки принтеру заданий на печать.) Параметры для заданий могут быть изменены временно, например, на время работы программы. Значения по умолчанию также могут быть изменены. При этом измененные параметры будут использоваться с настоящего момента и далее.

Операционная система	Временное изменение параметров для печати текущих заданий	Постоянное изменение параметров по умолчанию ¹	Изменение параметров конфигурации (Например, для добавления лотка или включения/выключения функции драйвера, например, "Разрешить ручной дуплекс")
Windows 98, Me и NT 4.0	В меню Файл выберите Печать , выберите нужный принтер и щелкните на Свойства . (В различных условиях эти действия могут несколько отличаться; этот метод является наиболее часто используемым.)	В меню Пуск выберите Настройка и нажмите на Принтеры . Щелкните правой кнопкой мыши на значке принтера, а затем выберите Свойства (Windows 98 и Me) или Настройка печати (NT 4.0).	В меню Пуск выберите Настройка и нажмите на Принтеры . Правой кнопкой мыши щелкните на значке принтера и выберите Свойства . Выберите вкладку Конфигурация .

Операционная система	Временное изменение параметров для печати текущих заданий	Постоянное изменение параметров по умолчанию ¹	Изменение параметров конфигурации (Например, для добавления лотка или включения/выключения функции драйвера, например, "Разрешить ручной дуплекс")
Windows 2000 и XP	В меню Файл выберите Печать , выберите данный принтер и щелкните на Свойства или Параметры . (В различных условиях эти действия могут несколько отличаться; этот метод является наиболее часто используемым.)	В меню Пуск выберите Настройка , а затем Принтеры или Принтеры и факсы . Правой кнопкой мыши щелкните на значке принтера и выберите Настройка печати .	В меню Пуск выберите Настройка , а затем Принтеры или Принтеры и факсы . Правой кнопкой мыши щелкните на значке принтера и выберите Свойства . Выберите вкладку Параметры устройства .
Mac OS 9.1	В меню File выберите Print . В различных всплывающих меню измените требуемые параметры.	В меню File выберите Print . После изменения параметров во всплывающем меню щелкните Save Settings .	Щелкните на рабочем столе на значке принтера. В меню Printing выберите Change Setup .
Mac OS X v. 10.1	В меню File выберите Print . В различных всплывающих меню измените требуемые параметры.	В меню File выберите Print . В различных всплывающих меню измените требуемые параметры, а затем в главном всплывающем меню выберите Save Custom Settings . Эти настройки сохраняются как параметр Custom . Для использования новых настроек необходимо выбрать параметр Custom при каждом открытии программы и печати.	Удалите и еще раз установите драйвер принтера. Драйвер автоматически перенастроит новые параметры.
Mac OS X v. 10.2	В меню File выберите Print . В различных всплывающих меню измените требуемые параметры.	В меню File выберите Print . В различных всплывающих меню измените требуемые параметры, а затем во всплывающем меню Presets выберите Save as . Эти параметры будут сохранены в меню "Presets". Для использования новых настроек необходимо выбрать этот параметр при каждом открытии программы и печати.	Открытие утилиты Print Center. (Выберите жесткий диск, щелкните на Applications , щелкните на Utilities , а затем дважды щелкните на Print Center .) Выберите очередь печати. В меню Printers щелкните на Show Info . Выберите меню Installable Options .

¹Доступ к параметрам принтера по умолчанию может быть запрещен. И, как следствие, они могут быть недоступны.

Использование справки по драйверу принтера PCL (только для Windows)

Находясь в диалоговом окне драйвера принтера, можно использовать его справку, которая является независимой от справки программы. Справку по драйверу принтера можно вызвать двумя способами.

- В диалоговом окне драйвера принтера щелкните кнопку **Справка**. Эти экраны справки предоставляют подробную информацию о конкретном драйвере, используемом в системе.
- Если появится  (пузырьковый значок), щелкните его для просмотра информации о прилегающем к нему поле, параметре или кнопке.

Функции драйвера принтера

Некоторые драйверы принтера и операционные системы не поддерживают эти функции принтера.

- Выбор источника.
- Выбор типа или формата.
- Установка нестандартного формата бумаги.
- Печатать в градациях серого цвета.
- Изменение параметров цвета.
- Создание и использование фоновых изображений.
- Печать нескольких страниц на одном листе (печать блоком).
- Создание и использование готовых наборов.
- Масштабирование документов.
- Печать первой страницы на другой бумаге.
- Изменение качества печати.
- Восстановление параметров драйвера принтера по умолчанию.

Для получения информации о двусторонней печати см. [Двусторонняя печать \(вручную\)](#).

Выбор источника

Вы можете печатать по источнику (лоток) или по типу или формату. Для печати по источнику выполните перечисленные ниже действия. Для получения дополнительной информации см. [Управление заданиями печати](#). В операционных системах Macintosh типы и форматы сгруппированы во всплывающем меню **Paper Source**.

- Windows. В программе в диалоговом окне **Печать** выберите источник (лоток), если это возможно. В противном случае выберите лоток в поле **Источник** на вкладке **Бумага** в драйвере принтера.
- Mac OS 9.x. В диалоговом окне **Print** выберите лоток во всплывающем меню **Paper Source** в меню **General**.
- Mac OS X. В диалоговом окне **Print** выберите лоток или тип носителя во всплывающем меню **Paper Feed**.

Выбор типа или формата

Вы можете печатать по источнику (лоток) или по типу или формату. Если печать осуществляется на специальном носителе, например, на плотной бумаге, то для получения хорошего качества рекомендуется печатать по параметру "Тип". Для печати по типу или формату выполните перечисленные ниже действия. Для получения дополнительной информации см. [Управление заданиями печати](#). В операционных системах Macintosh все типы и форматы сгруппированы во всплывающем меню **Paper Source**.

- Windows. В диалоговом окне драйвера принтера в поле **Тип** на вкладке **Бумага** выберите тип. Или в поле **Формат** выберите нужный формат. Для некоторых видов бумаги, например для фирменных бланков, рекомендуется выбирать тип и формат.
- Mac OS 9.x. В диалоговом окне **Print** выберите тип во всплывающем меню **Paper Source** в меню **General**.
- Mac OS X. В диалоговом окне **Print** выберите лоток или тип носителя во всплывающем меню **Paper Feed**.

Установка нестандартного формата бумаги

Функция нестандартной бумаги используется для печати на бумаге, формат которой отличается от стандартных.

- Windows. Попробуйте установить этот параметр в *одном* из приведенных ниже местоположений в следующем порядке: диалоговое окно **Параметры страницы** в программе, диалоговое окно **Печать** в программе или вкладка **Бумага** в диалоговом окне драйвера принтера.
- Mac OS 9.x. Функции "Custom Paper" доступны в диалоговом окне **Page Setup**. Во всплывающем меню **Page Attributes** выберите **Custom Page Size**.
- Mac OS X. Для установки нестандартного формата бумаги щелкните на **File**, а затем щелкните на **Page Setup**. В меню **Page Attributes** выберите **Custom Page Size**. (Mac OS X v. 10.1 не поддерживает параметры нестандартного формата бумаги.)

Печатать в градациях серого цвета

Если у Вас есть документ, созданный в цвете, он автоматически будет распечатан в цвете. Однако Вы можете установить печать цветного документа только в градациях серого (черно-белая печать).

- Windows. Выберите параметр **Печать в градациях серого** на вкладке **Цвет** в драйвере принтера.
- Mac OS. В диалоговом окне **Print** выберите вкладку **Color Options**, а затем флажок **Print Color as Gray**.

Изменение параметров цвета

Если Вы печатаете в цвете, драйвер принтера автоматически выбирает оптимальные параметры цвета. Однако Вы можете вручную настроить режимы цветной печати принтера для текста, графики и фотографий. Для получения дополнительной информации см. [Использование цвета](#).

- Windows. На вкладке **Цвет** диалогового окна драйвера принтера щелкните **Параметры**.
- Mac OS 9.x. В диалоговом окне **Print** выберите либо вкладку **Color Options**, либо вкладку **Color Matching**.
- Mac OS X. В диалоговом окне "Print" щелкните на вкладке **Color Options**, а затем на кнопке **Show Advanced Options**.

Создание и использование фоновых изображений

С помощью параметров "Фоновые изображения" Вы можете указывать, что определенный текст должен размещаться "за" основным документом (служить для него фоном). Например, Вы хотите разместить большие серые буквы с надписью "черновик" или "конфиденциально" по диагонали на первой или на всех страницах документа. Вы можете изменить цвет, расположение или содержание фонового изображения.

Примечание

При использовании Windows 2000 или XP для создания фоновых изображений необходимо обладать правами администратора. Для добавления существующих фоновых изображений в документы административные права не требуются.

- Windows. Доступ к параметрам **Фоновые изображения** может осуществляться с вкладки **Эффекты** в драйвере принтера.
- Mac OS. Доступ к параметрам фоновых изображений может осуществляться из раскрывающегося меню "Watermark/overlay" в диалоговом окне **Print**. (Обратите внимание, что ОС X может не поддерживать фоновые изображения.)

Печать нескольких страниц на одном листе (печать блоком)

При выборе этого режима на одном листе можно распечатать несколько страниц. Страницы будут отображаться в уменьшенном формате. На листе можно разместить до девяти страниц. Порядок их расположения на листе приведен ниже (при условии, что используется размещение по умолчанию). Вы можете также указать, будет ли каждая страница ограничена рамкой.

- Windows. Доступ к параметру **Страниц на листе** может осуществляться с вкладки **Окончательная обработка** в драйвере принтера.
- Mac OS. Доступ к параметру "Pages per sheet" может осуществляться при выборе всплывающего меню **Layout** в диалоговом окне **Print**.

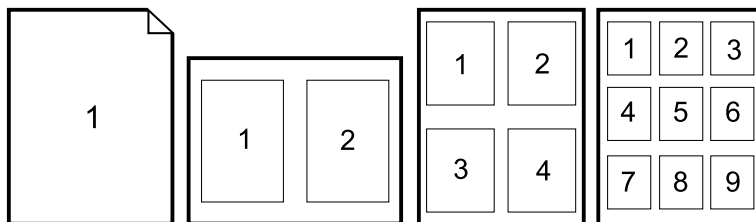

Создание и использование готовых наборов

Готовые наборы используются для сохранения текущих параметров драйвера принтера, например, ориентацию страницы, печать блоком или источник бумаги, для дальнейшего использования. Вы можете сохранить до 30 готовых наборов параметров. Для удобства готовые наборы можно выбрать и сохранить из большинства вкладок диалогового окна драйвера принтера.

Примечание

При использовании Windows 2000 для сохранения готовых наборов необходимо обладать правами администратора.

- Windows. Создайте готовые наборы на одной из вкладок диалогового окна драйвера принтера. Позднее доступ к готовым наборам можно осуществить с вкладки **Окончательная обработка** в драйвере принтера.
- Mac OS. Эта функция не поддерживается.

Масштабирование документов

С помощью параметра **Страница целиком** Вы можете масштабировать документ в процентах по отношению к его обычному формату. Можно также задать масштабирование документа для любого формата бумаги, поддерживаемого принтером.

- Windows. Доступ к параметрам **Страница целиком** может осуществляться с вкладки **Эффекты** в драйвере принтера.
- Mac OS. Доступ к параметрам уменьшения и увеличения (**Scale**) может осуществляться из диалогового окна **Page Setup**.

Печать первой страницы на другой бумаге

Печать первой страницы на другой бумаге удобно использовать, если Вы печатаете, например, письмо, в котором для первой страницы используется фирменный бланк, а для последующих - обычная бумага. Формат задания должен быть установлен в драйвере одинаковым для всех страниц.

- Windows. Попробуйте установить этот параметр в *одном* из приведенных ниже местоположений в следующем порядке: диалоговое окно **Параметры страницы** в программе, диалоговое окно **Печать** в программе или вкладка **Бумага** в диалоговом окне драйвера принтера.
- Mac OS 9.x. Во всплывающем меню **General** в диалоговом окне **Print** выберите параметр **First Page from**. После этого выберите источник для первой страницы.
- Mac OS X. Во всплывающем меню **Paper Feed** в диалоговом окне **Print** выберите параметр **First Page from**. После этого выберите источник для первой страницы.

Изменение качества печати

Драйвер принтера автоматически выбирает параметры для оптимального качества печати документа. Однако Вы можете изменить эти дополнительные параметры, например, сжатие раstra или масштаб/образцы (WYSIWIG).

- Windows. Доступ к параметрам качества печати может осуществляться при выборе параметра **Сведения** на вкладке **Окончательная обработка**.
- Mac OS. Эта функция не поддерживается.

Восстановление параметров драйвера принтера по умолчанию

Вы можете восстановить все параметры по умолчанию для драйвера принтера. Эта функция может быть полезна, если возникают проблемы качества печати или забор носителя не выполняется из нужного лотка.

- Windows. Выберите **По умолчанию** в диалоговом окне **Готовые наборы** на вкладке **Окончательная обработка** в драйвере принтера.
- Mac OS 9.x. Перетащите значок принтера в корзину (Trash) и установите принтер из утилиты Chooser.
- Mac OS X. Опция "Standard" содержит параметры по умолчанию и выбирается автоматически каждый раз при запуске программы.

Выбор местоположения для отпечатанного материала

В комплект принтера входят верхний выходной приемник и задняя выходная дверца, обеспечивающие прямой путь для прохождения бумаги. Когда задняя выходная дверца закрыта, отпечатанный материал выводится через верхний выходной приемник. Когда задняя выходная дверца открыта, отпечатанный материал выводится с обратной стороны принтера.

- Для печати большинства заданий, включая задания, предназначенные для печати на бумаге средней плотности, фирменных бланках или прозрачной пленке, рекомендуется использовать верхний выходной приемник. Верхний выходной приемник может вмещать до 125 листов. Старайтесь, чтобы в верхнем выходном приемнике не собиралось более 125 листов, иначе может произойти замятие носителя.
- При возникновении проблем во время печати в верхний выходной приемник откройте заднюю выходную дверцу (прямой путь прохождения бумаги). Извлекайте каждый лист, как только он будет выводится из принтера.

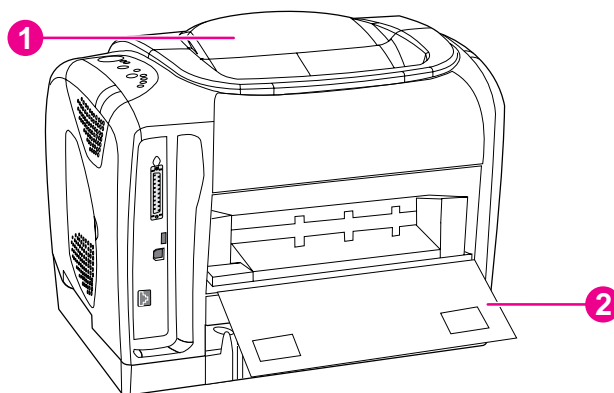

- 1 Верхний приемник.
- 2 Задняя выходная дверца.

Печать на специальном носителе

Скорость печати может автоматически уменьшаться при печати на носителе нестандартного формата.

Печать на конвертах

- Конверты рекомендуется загружать только в лоток 1.
- Не загружайте в лоток 1 более 10 конвертов.
- Плотность бумаги, из которой изготовлены конверты, не должна превышать 90 г/м² (24 ф.).
- Проверьте, не повреждены ли конверты и не слиплись ли они друг с другом.
- Нельзя использовать конверты со скрепками, зажимами, окнами, внутренним покрытием, самоклеющейся лентой и другими синтетическими материалами.
- Если Вы используете конверт нестандартного формата, выберите соответствующий формат как "Тип".

ПРЕДУПРЕЖДЕНИЕ

Невыполнение этих указаний может привести к замятию.

Для получения дополнительной информации см. [Характеристики носителя для печати](#).

Печать на конвертах

1. Откройте лоток 1 и полностью выдвиньте расширитель. Если лоток 1 уже открыт, извлеките из него всю бумагу или другой носитель.

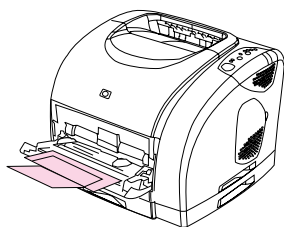

2. С обратной стороны принтера опустите заднюю выходную дверцу, чтобы не допустить скручивания конвертов.

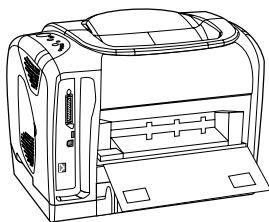

3. Раздвиньте направляющие ширины лотка 1 немного больше, чем размер конвертов.

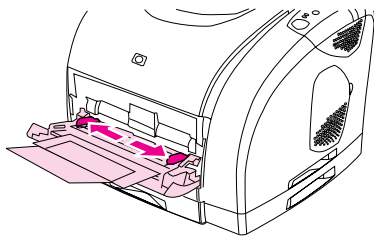

4. Поместите стопку конвертов в лоток стороной для печати вверх и коротким краем к принтеру. Край, к которому ближе штамп, должен заходить в принтер первым.

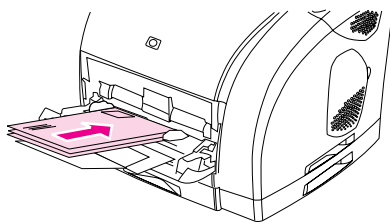

Примечание

Если по короткому краю конверта имеется клапан, этим краем он должен быть обращен к принтеру.

5. Сдвиньте направляющие ширины внутрь, чтобы они слегка касались стопки конвертов. Конверты должны располагаться по центру между направляющими и быть заправлены под их выступы.

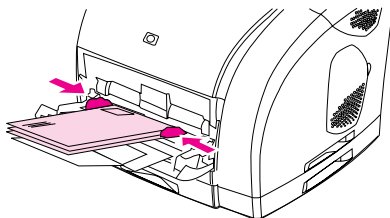

6. Выберите соответствующий используемому конверту формат ("Формат" в Windows) или источник бумаги ("Paper Source" в Macintosh) из диалогового окна **Print** (Печать) или драйвера принтера.

Печать на этикетках

В этом разделе приводятся инструкции по печати на этикетках. Для получения дополнительной информации см. [Характеристики носителя для печати](#).

ПРЕДУПРЕЖДЕНИЕ

Во избежание повреждения принтера используйте только этикетки, рекомендованные для лазерных принтеров. Во избежание серьезных замятий всегда используйте для печати этикеток лоток 1 и прямой путь прохождения бумаги. Никогда не печатайте на одном и том же листе с этикетками более одного раза.

- Нельзя использовать этикетки, отстающие от подложки, а также мятые или поврежденные этикетки.
- Поместите этикетки в лоток 1 стороной для печати вверх и верхним коротким краем вперед.

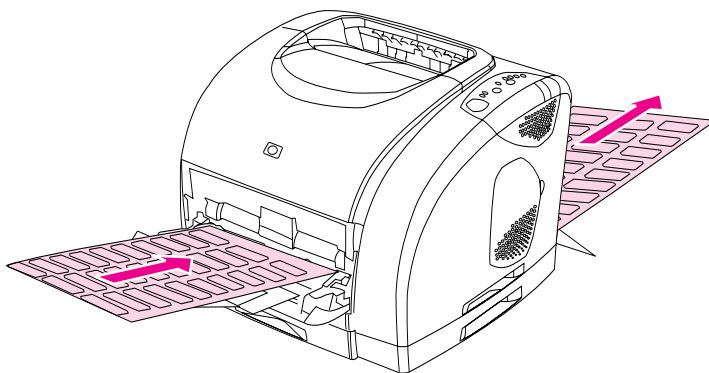

- Выберите **Этикетки** в качестве типа ("Тип" в Windows) или источника бумаги ("Paper Source" в Macintosh) из диалогового окна **Print** (Печать) или драйвера принтера.
- Извлекайте отпечатанные листы с этикетками из пути прямого прохождения бумаги, чтобы предотвратить их слипание.
- Если произошло замятие листа с этикетками, см. [Устранение замятий](#).

Печать на прозрачной пленке

Принтер поддерживает печать на цветных прозрачных пленках. Для получения дополнительной информации см. [Прозрачные пленки](#).

ПРЕДУПРЕЖДЕНИЕ

Во избежание повреждения принтера используйте только прозрачные пленки, рекомендованные для лазерных принтеров. Во избежание серьезных замятий при печати на прозрачной пленке всегда используйте лоток 1.

- Прозрачную пленку рекомендуется загружать только в лоток 1.

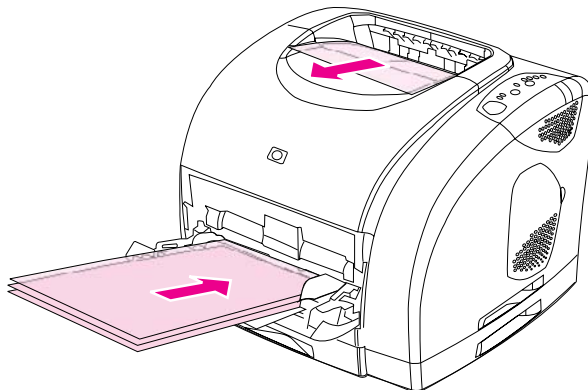

- Выберите **Прозрачные пленки** в качестве типа ("Тип" в Windows) или источника бумаги ("Paper Source" в Macintosh) из диалогового окна **Print** (Печать) или драйвера принтера.
- Для снижения вероятности скручивания следует использовать верхний выходной приемник. (Это относится только к прозрачным пленкам. Для других специальных носителей для уменьшения скручивания нужно использовать прямой путь прохождения бумаги.)
- Извлекайте каждую прозрачную пленку из верхнего выходного приемника, чтобы они не слиплись.
- После извлечения прозрачных пленок из принтера кладите их на плоскую поверхность.

Печать на глянцевой бумаге

Этот принтер позволяет использовать глянцевую бумагу. При печати на глянцевой бумаге следуйте следующим указаниям. Для получения дополнительной информации см. [Характеристики носителя для печати](#).

- Загружайте глянцевую бумагу только в лоток 1.

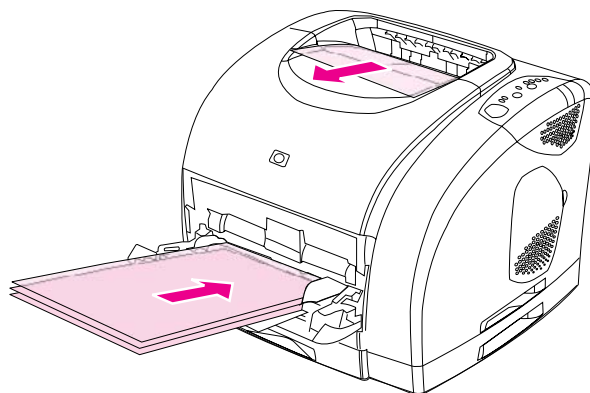

- Выберите **Глянцевая** или **Плотная глянцевая** в качестве типа ("Тип" в Windows) или источника бумаги ("Paper Source" в Macintosh) из диалогового окна **Print** (Печать) или драйвера принтера. Выбирайте **Глянцевая** для носителя плотностью до 120 г/м² (32 ф.). Выбирайте **Плотная глянцевая** для носителя плотностью до 163 г/м² (43 ф.).

Печать на плотной бумаге HP LaserJet

При печати на плотной бумаге HP LaserJet придерживайтесь следующих указаний.

- Держите плотную бумагу HP LaserJet за края. Следы жира, попавшего с рук на плотную бумагу HP LaserJet, могут стать причиной проблем качества печати.
- На данном принтере рекомендуется использовать только плотную бумагу HP LaserJet. Изделия HP разработаны для совместного использования, при котором обеспечивается оптимальное качество печати.
- В приложении или в драйвере принтера выберите **Плотная бумага** в качестве типа носителя или выполните печать из лотка, настроенного на использование плотной бумаги HP LaserJet.

ПРЕДУПРЕЖДЕНИЕ

Прозрачные носители, не предназначенные для печати на принтерах LaserJet, могут расплавиться и повредить принтер.

Печать на носителе нестандартного формата или карточках

На открытках, карточках 3 на 5 д. (учетные карточки) и других нестандартных носителях можно печатать из лотка 1. Минимальный формат: 76 на 127 мм (3 на 5 д.), максимальный формат: 216 на 356 мм (8,5 на 14 д.).

- Носитель в лоток 1 нужно всегда загружать коротким краем вперед. При печати с альбомной ориентацией этот режим нужно установить в программе. При подаче бумаги длинным краем вперед может произойти замятие.
- В программе установите поля не менее 6,4 мм (0,25 д.) от краев носителя.
- В списке **Тип** в драйвере принтера выберите используемый нестандартный носитель и установите нужный формат в списке **Формат**.
- Опустите заднюю выходную дверцу, чтобы обеспечить прямой путь прохождения бумаги и снизить вероятность скручивания.

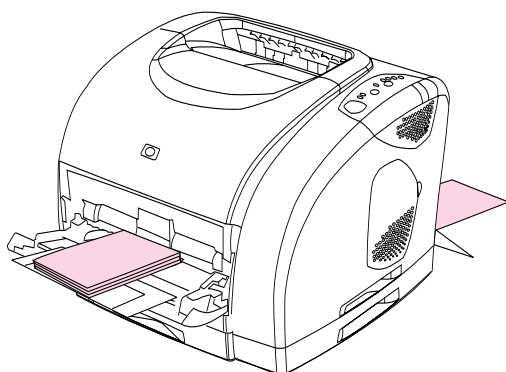

Для получения дополнительной информации см. [Характеристики носителя для печати](#).

Печать на фирменных или печатных бланках

В этом разделе приводится информация об ориентации фирменных или печатных бланков, если печать будет осуществляться только на одной стороне. Для получения информации о двусторонней ориентации (двусторонняя печать) см. [Двусторонняя печать \(вручную\)](#).

- Выберите ориентацию бумаги, как показано ниже.

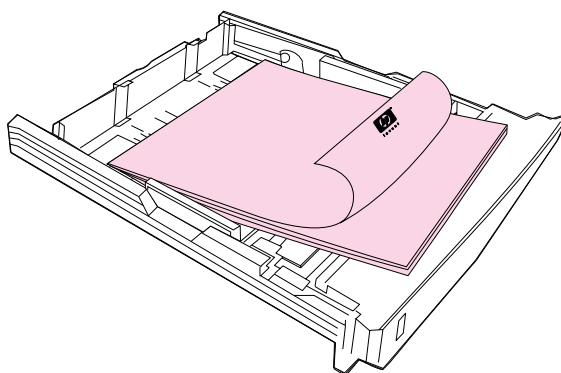
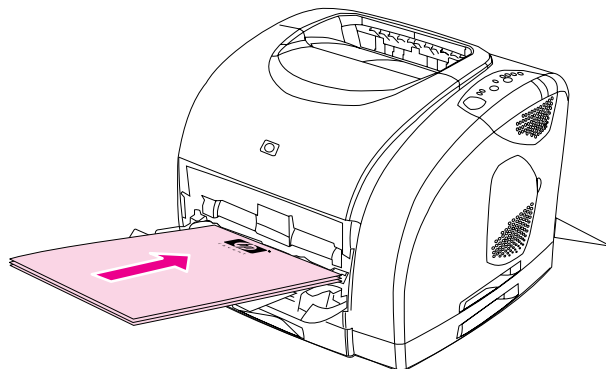

- При печати на плотном носителе опустите заднюю выходную дверцу для снижения вероятности скручивания.
- Не используйте тисненые фирменные бланки и бланки с рельефными изображениями.
- Не используйте фирменные бланки, изготовленные с применением низкотемпературных чернил, используемых в некоторых видах термографии.
- В данном принтере для плавки тонера и его переноса на носитель используются нагрев и давление. Убедитесь в том, что используемые цветная бумага или печатные бланки изготовлены с применением чернил, устойчивых к температуре плавления тонера (210° C или 410° F за 0,1 сек.).

Двусторонняя печать (вручную)

Для печати на обеих сторонах бумаги Вам нужно повторно заправить бумагу в принтер после завершения печати на первой стороне.

ПРЕДУПРЕЖДЕНИЕ

Не печатайте на обеих сторонах этикеток или прозрачных пленок. Их использование может привести к повреждению принтера и к замятию.

Примечание

Драйвер принтера PS не поддерживает двустороннюю печать вручную. Для Mac OS 9.х необходимо выполнить настраиваемую установку драйвера и выбрать подключаемый модуль для двусторонней печати. Mac OS X не поддерживает двустороннюю печать вручную.

Двусторонняя печать вручную

1. Загрузите в один из лотков количество бумаги, достаточное для печати задания. Если для печати используется специальная бумага, например, фирменные бланки, то их нужно загружать одним из следующих способов.
 - При использовании лотка 1 загружайте фирменные бланки стороной для печати вниз, а нижним краем по направлению к принтеру.
 - При использовании дополнительных лотков 2 и 3 загружайте фирменные бланки стороной для печати вверх, а верхним краем по направлению к задней части лотка.

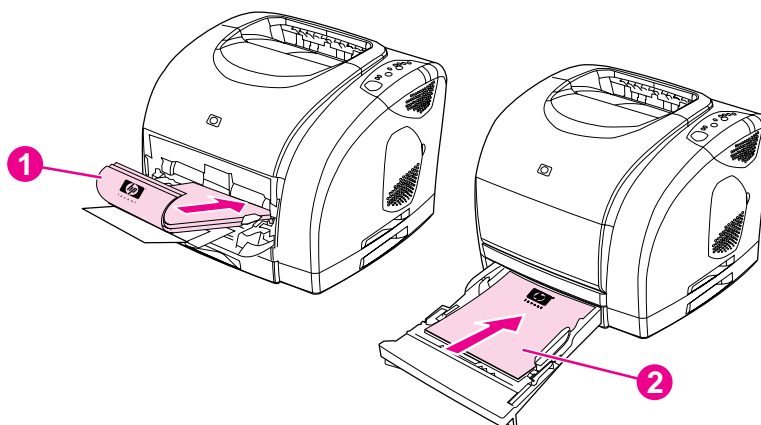

- 1 Лоток 1.
- 2 Дополнительный лоток 2 или дополнительный лоток 3.

2. В диалоговом окне драйвера принтера выберите параметр **Печать на обеих сторонах** и отправьте задание на печать.

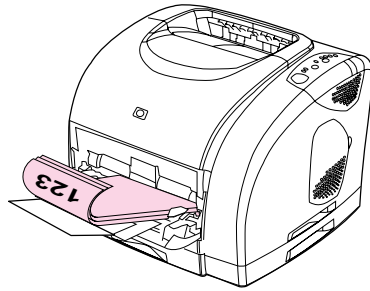

3. После печати задания извлеките чистую бумагу из лотка 1. Поместите стопку распечатанных листов в лоток чистой стороной вверх и верхним краем по направлению к принтеру. Печать на второй стороне должна выполняться из лотка 1.



4. Для продолжения печати нажмите  (пуск).

Отмена задания печати

Задание печати можно остановить из программы, из очереди печати или нажатием клавиши  (ОТМЕНА ЗАДАНИЯ) на принтере.

- Если принтер еще не начал печать, сначала попытайтесь отменить задание из программы, из которой оно было отправлено.
- Если задание печати находится в очереди печати или в спулере печати, например, в папке **Принтеры** в Windows (**Принтеры и факсы** в Windows 2000 или Windows XP) или в "**Print Monitor**" или "**Print Center Queue**" в ОС Mac, попробуйте удалить его из этих местоположений.
- Если задание уже печатается, нажмите клавишу  (ОТМЕНА ЗАДАНИЯ) на принтере. Принтер закончит печать текущей страницы и удалит оставшуюся часть задания из своей памяти.
- При нажатии клавиши  (ОТМЕНА ЗАДАНИЯ) на принтере отменяется только текущее задание. Если в памяти принтера находится несколько заданий, нужно нажать клавишу  (ОТМЕНА ЗАДАНИЯ) один раз для каждого задания, как только принтер начнет их печать.

Если индикаторы состояния принтера продолжают поочередно мигать после отмены задания, это значит, что компьютер все еще посылает данные на принтер. В этом случае следует удалить задание из очереди печати или дождаться окончания передачи данных на принтер.

4

Управление принтером

В комплект поставки данного принтера входит несколько программных средств, с помощью которых Вы можете обслуживать принтер, отслеживать его состояние и устранять проблемы. Информация об использовании этих средств приведена в следующих разделах:

- [Специальные страницы](#)
- [Панель инструментов HP](#)

Специальные страницы

Специальные страницы располагаются в памяти принтера. С помощью информации на этих страницах Вы можете диагностировать и устранять проблемы принтера.



Примечание

Если при установке язык принтера был установлен неправильно, то его можно установить вручную, чтобы печать страниц осуществлялась на одном из поддерживаемых языков. Язык принтера можно изменить с помощью панели инструментов HP ([Панель инструментов HP](#)) или утилиты HP Web Jetadmin.

Демонстрационная страница

Чтобы распечатать демонстрационную страницу, нажмите клавишу  (ПУСК), когда принтер будет в состоянии готовности (горит индикатор готовности), но при этом не печатает. Эту страницу можно просмотреть также с помощью панели инструментов HP.

Страница конфигурации

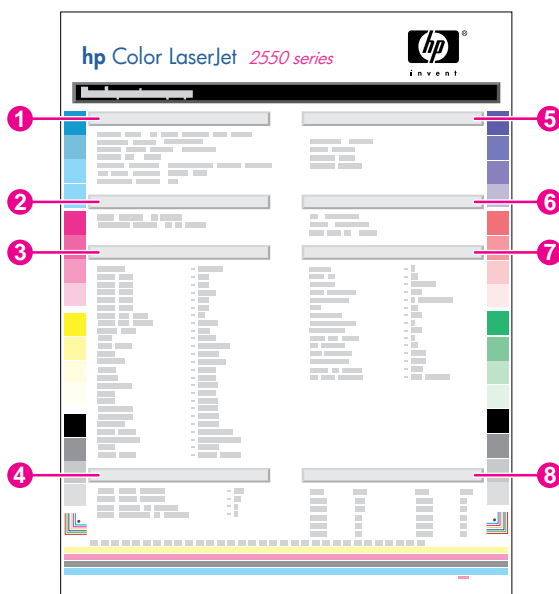

На странице конфигурации отображаются текущие параметры и свойства принтера. Страницу конфигурации можно также распечатать на принтере или получить с помощью панели инструментов HP. Для печати страницы конфигурации на принтере одновременно нажмите клавиши  (ПУСК) и  (ОТМЕНА ЗАДАНИЯ). (При этом будет также распечатана страница состояния расходных материалов. Если у Вас установлен сервер печати HP Jetdirect, то будет распечатана страница HP Jetdirect, на которой отображается информация HP Jetdirect.)



1. **Информация об изделии.** Этот раздел содержит основную информацию о принтере, например, название изделия и серийный номер.
2. **Память.** В этом разделе содержится информация о памяти, например, объем установленной памяти.

3. **Параметры бумаги.** В этом разделе приводится информация о типе носителя для каждого лотка и о параметрах типа для всех носителей, поддерживаемых принтером.
4. **Счетчики страниц.** В этом разделе приводится количество отпечатанных страниц, количество отпечатанных цветных страниц, а также информация о замятиях бумаги.
5. **Параметры изделия.** В этом разделе приводится информация, собранная во время установки программного обеспечения и включающая язык и название компании.
6. **Установленные дополнительные элементы.** Этот раздел содержит информацию о дополнительных элементах, которые могут быть установлены, например, о модулях памяти DIMM или плате сервера печати HP Jetdirect.
7. **Параметры печати.** Этот раздел содержит информацию о параметрах принтера, которые настроены с помощью драйвера принтера или панели инструментов HP.
8. **Журнал состояния.** Этот раздел содержит информацию об ошибках принтера.

Страница состояния расходных материалов

На странице состояния расходных материалов отображается уровень оставшегося расходного материала в картриджах HP и барабанах передачи изображений HP. Здесь также приводятся сведения о числе оставшихся страниц, числе распечатанных страниц и другая информация о расходных материалах. Страницу состояния расходных материалов можно также распечатать на принтере или получить с помощью панели инструментов HP. Для печати этой страницы на принтере одновременно нажмите клавиши  (ПУСК) и  (ОТМЕНА ПЕЧАТИ). (При этом распечатается также страница конфигурации. Если у Вас установлен сервер печати HP Jetdirect, то будет распечатана страница HP Jetdirect, на которой отображается информация HP Jetdirect.)

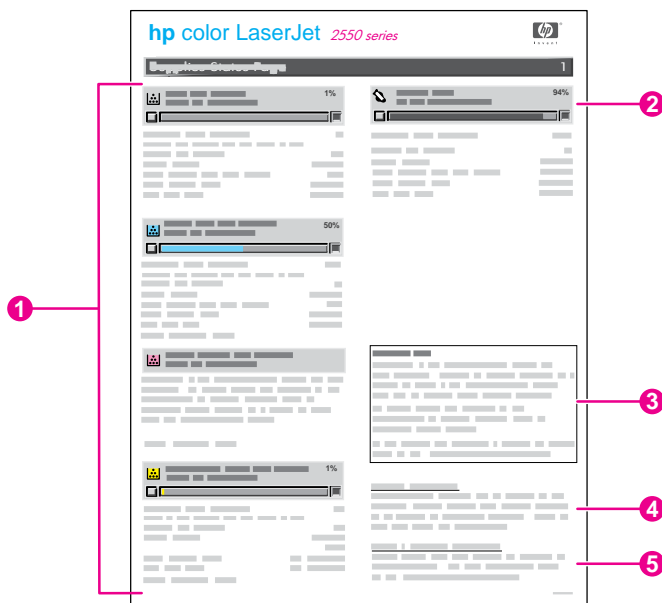

1. **Область печатающего картриджа.** Эта область содержит раздел для каждого из картриджей и предоставляет информацию о печатающих картриджах HP. Эта информация включает номер и состояние каждого печатающего картриджа, а также оставшийся срок службы, выраженный в процентном соотношении, в качестве графика и количества оставшихся страниц. Для расходных материалов не HP не предоставляется никакой информации. В некоторых случаях, если установлены расходные материалы не HP, отобразится предупреждающее сообщение.
2. **Область барабана передачи изображений.** Эта область содержит такую же информацию о барабане передачи изображений, которую область печатающих картриджей предоставляет о картриджах.
3. **Замечания к гарантии.** Этот раздел содержит информацию о том, как на гарантию принтера влияет использование расходных материалов других производителей (не HP). Здесь также находится информация о том, каким образом можно воспользоваться "горячей" линией HP по расследованию подделок, если проданные Вам расходные материалы, выдававшиеся за расходные материалы HP, не были определены как расходные материалы HP. (См. [Горячая линия HP по расследованию подделок.](#))
4. **Информация о заказе.** Этот раздел содержит основную информацию о том, как нужно заказывать новые расходные материалы HP.
5. **Информация об утилизации.** Этот раздел содержит ссылку на Web-узел, на котором находится информация об утилизации.

Панель инструментов HP

Панель инструментов HP является Web-приложением, которое можно использовать для выполнения следующих задач:

- Проверка состояния принтера.
- Настройка параметров принтера.
- Просмотр информации по устранению неполадок.
- Просмотр электронной документации.

Работа панели инструментов HP возможна, когда принтер подключен непосредственно к компьютеру или к сети. Для использования панели инструментов HP необходимо выполнить полную установку программного обеспечения.

Примечание

Для открытия и использования панели инструментов HP доступ в Интернет не требуется. Однако, если нажать на какую-либо ссылку в области **Другие ссылки**, для перехода по ней потребуется доступ в Интернет. Для получения дополнительной информации см. [Другие ссылки](#).

Поддерживаемые операционные системы

Панель инструментов HP поддерживается в следующих операционных системах:

- Windows 98, 2000, Me и XP.
- Mac OS X, v. 10.1 или выше.

Поддерживаемые браузеры

Для использования панели инструментов HP необходим один из следующих браузеров:

Windows

- Microsoft Internet Explorer 5.5 или выше.
- Netscape Navigator 6.2 или выше.
- Opera Software ASA Opera 7 или выше.

Macintosh (только OS X)

- Microsoft Internet Explorer 5.1 или выше.
- Netscape Navigator 6.23 или выше.
- Safari 1.0.

Из браузера можно распечатать все страницы.

Запуск и работа панели инструментов HP

1. Панель инструментов HP можно запустить одним из следующих способов:
 - На рабочем столе Windows дважды щелкните на значке Панель инструментов HP.
 - В меню **Пуск** выберите команду **Программы**, затем выберите **Панель инструментов HP**.
 - В Macintosh OS X на жестком диске щелкните на **Applications**, а затем на папке **Utilitites**. Дважды щелкните на значке **HP Toolbox**.

Примечание

После открытия страницы Вы можете создать для нее закладку, чтобы впоследствии можно было быстро ее загрузить.

2. Панель инструментов HP откроется в окне Web-браузера. Панель инструментов HP содержит следующие разделы:
 - [Вкладка "Статус"](#)
 - [Вкладка "Устранение неисправностей"](#)
 - [Вкладка "Предупреждения"](#)
 - [Вкладка "Документация"](#)
 - [Окно "Параметры устройства"](#)
 - [Ссылки панели инструментов HP](#)
 - [Другие ссылки](#)

Вкладка "Статус"

На вкладке **Статус** имеются ссылки на следующие главные страницы:

- **Состояние устройства.** Просмотр информации о состоянии принтера. На этой странице имеется информация о состоянии принтера, например, о замятии бумаги или пустом лотке. После устранения проблемы с принтером нажмите кнопку **Обновить** для обновления состояния устройства.
- **Состояние расходных материалов.** Просмотр подробной информации о состоянии расходных материалов, например, процента оставшегося тонера в картридже, а также числа страниц, распечатанных с помощью текущего картриджа. На этой странице также имеются ссылки на страницы для заказа расходных материалов и сведения об утилизации.
- **Печать страниц информации.** Печать таблицы параметров, а также различных других информационных страниц, имеющихся для принтера, например страницы с информацией о состоянии расходных материалов и демонстрационной страницы.

Вкладка "Устранение неисправностей"

На вкладке **Устранение неисправностей** имеются ссылки на следующие главные страницы:

- **Индикаторы принтера.** В этом эмуляторе щелкните на индикаторах панели управления, чтобы получить помощь для определения состояния по схеме индикаторов. Для некоторых условий можно просмотреть мультипликационный клип, демонстрирующий рекомендуемые действия по решению проблемы.
- **Средства качества печати.** Печать соответствующей страницы при решении проблем качества печати, просмотр информации о проблемах качества печати, печать страницы очистки и очистка принтера, а также калибровка принтера для поддержки качества печати цвета.
- **Обслуживание.** Печать страницы очистки и очистка принтера, просмотр информации о расходных материалах принтера, а также просмотр демонстрационных роликов о замене картриджей и барабана.
- **Замятия бумаги.** Просмотр информации о местах замятий и демонстрация роликов по их устранению.
- **Поддерживаемые носители.** Просмотр информации о поддерживаемых принтером носителях, а также о решениях проблем, относящихся к носителям для печати.
- **Демонстрационная страница.** Печать демо-страницы для данного принтера.

Вкладка "Предупреждения"

На вкладке **Предупреждения** можно настроить принтер для автоматической выдачи предупреждений. На вкладке **Предупреждения** имеются ссылки на следующие главные страницы:

- Настройка предупреждений о состоянии.
- Настройка предупреждений по электронной почте.
- Административные параметры.

Страница "Настройка предупреждений о состоянии"

На странице "Настройка предупреждений о состоянии" можно включить или отключить предупреждения, указать, когда принтер должен отправлять предупреждения, а также выбрать один из двух типов предупреждений:

- Всплывающее сообщение.
- Значок на панели задач.

Нажмите **Применить**, чтобы активировать настройки.

Страница "Настройка предупреждений по электронной почте"

На странице "Настройка предупреждений по электронной почте" можно указать адреса электронной почты, по которым должны отправляться предупреждения, а также указать, какие предупреждения должны отправлять по каждому из адресов. Можно указать два адреса электронной почты для следующих предупреждений:

- Расходные материалы.
- Обслуживание.
- Путь бумаги.
- Рекомендация.

Для отправки предупреждений по электронной почте необходимо настроить сервер SMTP.

Страница "Административные параметры"

На странице "Административные параметры" можно установить частоту проверки наличия сигналов принтера, которую будет выполнять панель инструментов HP. Имеются три следующие настройки:

- **Реже.** "Панель инструментов HP" выполняет проверку один раз в минуту (каждые 60 секунд).
- **Нормально.** "Панель инструментов HP" выполняет проверку дважды в минуту (каждые 30 секунд).
- **Чаще.** "Панель инструментов HP" выполняет проверку двадцать раз в минуту (каждые 3 секунды).

Если требуется снизить сетевой трафик ввода/вывода (В/В), уменьшите частоту, с которой принтер проверяет предупреждения.

Вкладка "Документация"

На вкладке **Документация** имеются ссылки на следующие источники информации:

- **Руководство пользователя.** Содержит информацию об использовании принтера, гарантии, спецификациях и поддержке. (Данное руководство пользователя Вы читаете в настоящий момент). Руководство пользователя имеется в формате HTML и PDF.
- **Файл Readme.** Содержит важную информацию о принтере, которой нет в руководстве пользователя. Файл Readme содержит самую последнюю информацию о принтере (только на английском языке).

Окно "Параметры устройства"

При нажатии на ссылку **Параметры устройства** откроется новое окно. Окно "Параметры устройства" содержит следующие разделы:

- Вкладка **Информация.**
- Вкладка **Параметры.**
- Ссылка **Сеть.**

Вкладка "Информация"

На вкладке "Информация" имеются ссылки на следующую информацию:

- **Состояние устройства.** Просмотр информации о текущем состоянии принтера.
- **Состояние расходных материалов.** Просмотр информации об установленных в принтере расходных материалах. Ссылка предлагает переход на Web-узел HP для заказа расходных материалов.
- **Журнал событий.** Просмотр ошибок принтера. Ошибки, возникшие недавно, находятся в верхней части списка.
- **Параметры сохранения/восстановления.** Сохранение текущих параметров принтера в файл на компьютере. Этот файл можно использовать для загрузки таких же параметров на другой принтер или для восстановления параметров на том же самом принтере.
- **Конфигурация устройства.** Просмотр подробного описания текущей конфигурации принтера, включая объем установленной памяти и установленные дополнительные лотки.

Вкладка "Параметры"

На вкладке **Параметры** имеются ссылки на несколько страниц, которые позволяют просматривать и изменять конфигурацию принтера.

Примечание

Параметры в программном обеспечении могут отменять параметры, указанные в панели инструментов HP.

- **Информация об устройстве.** Просмотр основной информации о принтере.
- **Обработка бумаги.** Просмотр и изменение параметров лотков принтера.
- **Печать.** Просмотр и изменение параметров задания печати.
- **PCL.** Просмотр и изменение параметров шрифта PCL.
- **PostScript.** Просмотр и изменение параметров тайм-аута и ошибок PS.
- **Качество печати.** Просмотр и изменение параметров качества печати.
- **Режимы печати.** Просмотр и изменение режимов печати для различных типов носителя.
- **Настройка системы.** Просмотр и изменение параметров системы.
- **В/В.** Просмотр и изменение параметра тайм-аута В/В.
- **Обслуживание.** Получение доступа к различным процедурам, необходимым для обслуживания принтера.

Окно "Сеть"

С помощью окна **Сеть** сетевой администратор может контролировать сетевые параметры принтера, подключенного к сети IP. Если принтер подключен непосредственно к компьютеру или если принтер подключен к сети с помощью устройства, отличного от сервера печати HP Jetdirect, эта кнопка отображаться не будет.

Ссылки панели инструментов HP

Ссылки панели инструментов HP в левой части экрана содержат ссылки на следующие параметры:

- **Выбор устройства.** Выбор одного из устройств, поддерживающих панель инструментов HP.
- **Просмотр текущих предупреждений.** Просмотр текущих предупреждений для всех установленных принтеров. (Просмотр текущих предупреждений возможен только во время печати.)
- **Только текстовая страница.** Просмотра панели инструментов HP в виде карты узла со ссылками на страницы, содержащие только текст.

Другие ссылки

Этот раздел содержит ссылки на Web-узлы, находящиеся в Интернете. Для использования этих ссылок у Вас должен быть доступ в Интернет. Если используется коммутируемое подключение с помощью модема и при первом открытии панели инструментов HP соединение не было установлено, то перед посещением этих Web-узлов необходимо установить соединение с Интернетом. При подключении Вам, возможно, придется закрыть панель инструментов HP, а затем открыть ее снова.

- **Регистрация изделия.** Переход на Web-узел регистрации изделий HP.
- **Поддержка изделия.** Ссылка на Web-узел поддержки принтера серии HP color LaserJet 2550. Здесь Вы сможете осуществить поиск информации по устранению конкретной проблемы.

5

Цветная печать

В данной главе описываются способы выполнения высококачественной цветной печати. В этой главе также описываются способы получения цветных печатных документов наивысшего качества. Ниже описываются следующие темы:

- [Использование цвета](#)
- [Управление параметрами цвета](#)
- [Система цветоподбора](#)

Использование цвета

При правильной установке принтер позволяет добиться отличной цветовой гаммы. Для обыкновенных пользователей предоставляется комбинация автоматических функций цвета для формирования превосходных цветовых гамм, а для опытных пользователей добавляются дополнительные расширенные возможности при работе с цветом.

Принтер содержит грамотно разработанные и протестированные таблицы цветов, с помощью которых можно добиться гладкого и точного отображения всех печатаемых цветов.

HP ImageREt 2400

В технологии ImageREt 2400 используется многоуровневая печать, что позволяет получить качественные изображения класса лазерной цветной печати с разрешением 2400 точек на дюйм (т/д). Процесс многоуровневой печати точно контролирует цветовую гамму, соединяя до четырех цветов в одной точке и регулируя количество тонера в данной области. Технология ImageREt 2400 улучшена для данного принтера. Улучшения включают технологии захвата, более точное размещение точек, а также более точный контроль качества тонера в точке. Эти новые технологии, наряду с многоуровневым процессом печати HP, обеспечивают для принтеров с разрешением 600 на 600 т/д качество печати уровня лазерных принтеров с разрешением 2400 т/д с миллионами ровных цветов.

В свою очередь, одноуровневая печать, используемая по умолчанию в других цветных лазерных принтерах, не допускает смешивания цветов в одной точке. Этот процесс, называемый сглаживанием (размытием), значительно затрудняет создание широкого диапазона цветов без уменьшения четкости и видимой точечной структуры.

Выбор носителя

Для получения наилучшего качества цвета и изображения важно выбрать соответствующий тип носителя для печати в меню программного обеспечения принтера или в драйвере принтера. Для получения дополнительной информации см. [Характеристики носителя для печати](#).

Параметры цвета

Параметры цвета обеспечивают автоматическую оптимизацию цветной печати для документов самых различных типов.

Параметры цвета используют технологию маркирования объектов, которая позволяет оптимизировать параметры цвета и полутонов для различных объектов на странице (текста, графических изображений и фотографий). Драйвер принтера определяет, какие объекты используются на странице, и устанавливает параметры передачи полутонов и цвета, обеспечивающие наилучшее качество печати для каждого объекта. Маркирование объектов в сочетании с оптимизированными параметрами по умолчанию позволяет сразу добиться прекрасных цветов при печати без установки специальных параметров.

В среде Windows параметры цвета **Автоматически** и **Вручную** находятся на вкладке **Цвет** в драйвере принтера.

Стандарт sRGB (красный-зеленый-синий)

Стандарт sRGB (красный-зеленый-синий) представляет собой международный цветовой стандарт, разработанный компаниями HP и Microsoft в качестве общего языка описания цветов для мониторов, устройств ввода (сканеров и цифровых камер), а также устройств вывода (принтеров и плоттеров). Это стандартное цветовое пространство, используемое для изделий HP, операционных систем Microsoft, World Wide Web и большинства современных офисных приложений. Стандарт sRGB широко используется в современных мониторах для компьютеров Windows и является общим стандартом для телевидения высокой четкости.

Примечание

На качество цветопередачи на экране могут влиять такие факторы, как тип используемого монитора и освещение в комнате. Для получения дополнительной информации см. [Система цветоподбора](#).

Последние версии Adobe® PhotoShop®, CorelDRAW™, Microsoft Office и многих других приложений для передачи цвета используют стандарт sRGB. Особенно важен тот факт, что будучи стандартом области цвета в операционных системах Microsoft, он получил всеобщее признание как средство обмена цветовой информацией между приложениями и устройствами с единым определением, которое позволяет обычным пользователям добиться значительных улучшений цветоподбора. Стандарт sRGB позволяет автоматически добиться лучшего соответствия цветов принтера, монитора компьютера и других устройств ввода (сканеров, цифровых камер) без необходимости получения специальных знаний в области обработки цвета.

Управление параметрами цвета

Установка для параметров цвета значения **Автоматически** обычно обеспечивает наилучшее качество печати для цветных документов. Однако могут возникнуть ситуации, при которых потребуется распечатать цветной документ в градациях серого (черным цветом и оттенками серого) или изменить параметры цвета принтера.

- В системе Windows распечатайте в градациях серого или измените параметры цвета, используя настройки, расположенные на вкладке **Цвет** в драйвере принтера.
- На компьютере Macintosh распечатайте в градациях серого или измените параметры цвета с помощью раскрывающегося меню **Color Matching** в диалоговом окне **Print**.

Печать в градациях серого

При выборе параметра **Печать в градациях серого** в драйвере принтера документ распечатывается в режиме черно цвета и оттенков серого. Этот режим используется для печати цветных документов, предназначенных для фотокопирования и факсимильной передачи.

При выборе параметра **Печать в градациях серого** принтер переходит в монохромный режим. Этот режим снижает износ цветных картриджей.

Сравнение автоматической и ручной настройки цвета

Параметр **Автоматически** для регулировки цвета оптимизирует нейтральный серый цвет и полутона, а также улучшает отображение границ для каждого элемента в документе. Подробнее см. в экранной справке драйвера принтера.

Примечание

Значение **Автоматически** является установкой по умолчанию и рекомендуется для печати всех цветных документов.

Параметр **Вручную** регулировки цвета позволяет оптимизировать нейтральный серый цвет и полутона, а также улучшает отображение границ для текста, графики и фотографий. Для доступа к параметрам ручной регулировки цвета на вкладке **Цвет** выберите **Вручную**, а затем **Параметры**.

Параметры регулировки цвета вручную

Регулировка цвета вручную выполняется с помощью параметров **Цвет** (или **Карта цветов**) и **Передача полутонов**.

Примечание

В некоторых приложениях текст или графика преобразуются в растровые изображения. В этих случаях **фотографические** параметры также управляют печатью текста и графики.

Параметры передачи полутонов

Передачей полутонов является способ смешивания принтером в различных пропорциях четырех основных цветов (голубого, пурпурного, желтого и черного) для получения миллионов цветов. Параметры передачи полутонов воздействуют на разрешение и четкость цветных отпечатков. Вы можете настроить параметры полутонов отдельно для текста, графики и фотографий. Имеются два параметра передачи полутонов: **Сглаживание** и **Детально**.

- Параметр **Сглаживание** обеспечивает лучшие результаты при печати больших областей со сплошной заливкой. Кроме того, он улучшает фотографии, сглаживая градации цвета. Выберите этот параметр, когда наиболее важными атрибутами являются единообразие и гладкость форм.
- Параметр **Детально** полезен для текста и графики, требующих четкого разграничения линий или цветов, либо для изображений с высокой степенью детализации. Выберите этот параметр, когда наиболее важными атрибутами являются четкие края и детали.

Нейтральный серый

Параметр **Нейтральный серый** определяет способ получения серых цветов, используемых в тексте, графике и фотографиях.

- **Только черный** генерирует нейтральные цвета (серый и черный), используя только черный тонер. Этот параметр гарантирует, что нейтральные цвета не будут иметь цветных оттенков.
- Параметр **4 цвета** создает нейтральные цвета, комбинируя все четыре цветных тонера. Этот параметр обеспечивает более плавные переходы к не-нейтральным цветам. Он также обеспечивает использование наиболее возможного черного цвета.

Контроль края

Параметр **Контроль края** определяет формирование краев. Параметр "Контроль края" состоит из двух частей: "Адаптивная передача полутонов" и "Треппинг". Параметр "Адаптивная передача полутонов" увеличивает четкость краев. Параметр "Треппинг" снижает эффект смещения цветовой плоскости, слегка перекрывая края смежных объектов. Доступны следующие уровни контроля края:

- Параметр **Максимум** обеспечивает наилучший треппинг. Параметр "Адаптивная передача полутонов" устанавливается в "Вкл."
- Параметр **Нормально** обеспечивает параметры треппинга по умолчанию. Параметр "Адаптивная передача полутонов" устанавливается в "Вкл."
- Параметр **Светлый** обеспечивает минимальный треппинг. Параметр "Адаптивная передача полутонов" устанавливается в "Вкл."
- Параметр **Выкл.** устанавливает для параметров "Треппинг" и "Адаптивная передача полутонов" значение "Выкл."

Цвет RGB

Параметр **Цвет RGB** определяет формирование цвета.

- Параметр **По умолчанию** интерпретирует цвета RGB как sRGB, что является стандартом для большинства компаний и организаций, производящих программное обеспечение, например, для Microsoft и консорциума World Wide Web. (См. <http://www.w3.org>.)
- **Яркое** дает указание принтеру увеличить насыщенность цвета в средних тонах. Объекты с менее насыщенным цветом становятся более яркими. Это значение рекомендуется устанавливать при печати деловой графики.
- Параметр **Устройство** переводит принтер для печати данных RGB в режиме "raw". Для правильной передачи фотографий, если установлен этот параметр, Вам необходимо установить цвета в программе или в операционной системе, с которыми Вы работаете.

Система цветоподбора

Процесс подбора цветов на цветных отпечатках принтера на экране компьютера весьма сложен, поскольку принтеры и мониторы воспроизводят цвет различными способами. Мониторы *отображают* цвета световыми пикселями, используя цветовую модель RGB (красный, зеленый, синий). Принтеры *печатают* цвета, используя модель CMYK (голубой, пурпурный, желтый и черный).

На возможность проводить подбор печатных цветов, соответствующих цветам на экране, влияет несколько факторов.

- Носитель для печати.
- Красители, используемые в принтере (например, чернила или тонер).
- Процесс печати (например, технология струйной, контактной или лазерной печати).
- Верхнее освещение.
- Программы.
- Драйверы принтера.
- Операционная система компьютера.
- Мониторы.
- Видеоадаптеры и драйверы.
- Рабочая среда (очень сухая или очень влажная).
- Индивидуальные различия в восприятии цвета.

Помните об этих факторах, если цвета на экране не полностью соответствуют цветам, полученным при печати. Для большинства пользователей наилучшим методом проведения подбора цветов на экране монитора для соответствия с цветами принтера является использование цветовой модели sRGB. Принтер использует модель sRGB и автоматически оптимизирует цвета при печати.

Для получения дополнительной информации об устранении проблем, связанных с цветной печатью, см. [Решение проблем печати цветных документов](#).

6

Обслуживание

В этом разделе содержится информация по следующим темам:

- [Управление расходными материалами](#)
- [Очистка принтера](#)
- [Калибровка принтера](#)

Управление расходными материалами

Для получения информации о гарантии на данные расходные материалы см. [Картридж Ограниченная гарантия](#).

Ресурс расходных материалов

Срок службы барабана передачи изображений зависит от количества черно-белых или цветных страниц, распечатываемых при выполнении заданий. Срок службы барабана передачи изображений для принтеров серии HP color LaserJet 2550 ограничивается, в среднем, 20000 страницами при выполнении черно-белой печати и 5000 страницами при выполнении цветной печати. Фактический срок службы составляет количество страниц, лежащее между двумя этими значениями, в зависимости от количества отправляемых на печать черно-белых и цветных страниц. Средний срок службы составляет от 6000 до 8000 страниц.

На срок службы барабана также влияет калибровка принтера, так как при калибровке выполняется вращение барабана. Срок службы барабана измеряется в количестве вращений, а не в распечатанных страницах.

Кроме того, на срок службы барабана также влияет длина заданий печати. Несколько коротких заданий больше влияют на срок службы барабана, чем одно большое задание с таким же числом страниц. Для продления срока службы барабана лучше распечатать несколько копий одного задания, чем отправлять одно и то же задание на принтер несколько раз.

Срок службы картриджа зависит от количества тонера, которое расходуется при выполнении заданий на печать. При печати текста с 5-процентным покрытием и использованием голубого, пурпурного или желтого картриджа для принтера серии HP color LaserJet 2550L расход составляет в среднем 2000 страниц, а с использованием черного картриджа - в среднем 5000 страниц. При печати текста с 5-процентным покрытием и использованием голубого, пурпурного или желтого картриджа для принтера серии HP color LaserJet 2550Ln или 2550n расход составляет в среднем 4000 страниц, а с использованием черного картриджа - в среднем 5000 страниц. Типичное деловое письмо имеет 5-процентное покрытие.

Примечание

Барабан передачи изображений и картриджи для данного принтера несовместимы с принтерами старых моделей, например, с принтером серии HP color LaserJet 1500 или принтером серии HP color LaserJet 2500.

Для продления срока службы расходных материалов можно заказать замену для голубого, пурпурного или желтого картриджа для принтера серии HP color LaserJet 2550L, расход которого составляет в среднем 4000 страниц при 5-процентном покрытии. Для получения информации о заказе см. [Информация о дополнительных принадлежностях и способе их заказа](#).

Проверка состояния и заказ расходных материалов

Состояние расходных материалов можно проверить с помощью панели управления принтера, распечатки страницы состояния расходных материалов, просмотра информации с помощью панели инструментов HP или просмотра HP Web Jetadmin. Hewlett-Packard рекомендует заказывать запасной картридж при первом же получении сообщения о нехватке тонера в картридже. Сообщение о нехватке тонера означает, что до окончания расходного материала осталось приблизительно две недели. При использовании нового картриджа или барабана передачи изображений HP Вы можете получить следующую информацию о расходных материалах:



- Оставшийся срок службы картриджа или барабана.
- Приблизительное число оставшихся страниц.
- Количество распечатанных страниц.
- Другие сведения о расходных материалах.

Примечание

Если принтер подключен к сети, можно установить панель инструментов HP на оповещение пользователя по электронной почте о нехватке тонера в картридже или барабане передачи изображений. Если принтер напрямую подключен к компьютеру, для получения сообщений о нехватке тонера можно использовать панель инструментов HP.

Проверка состояния и заказ расходных материалов с помощью панели управления

Выполните одно из следующих действий:

- Проверьте состояние индикаторов состояния расходных материалов на панели управления принтера. Эти индикаторы указывают на нехватку или отсутствие тонера в картридже или барабане передачи изображений. Световые индикаторы также указывают, когда в первый раз устанавливается картридж, не являющийся устройством HP. См. [Индикаторы состояния расходных материалов](#) для интерпретации световой индикации.
- Одновременно нажмите клавиши  (ПУСК) и  (ОТМЕНА ЗАДАНИЯ). Распечатается страница состояния расходных материалов (страница конфигурации и, возможно, страница HP Jetdirect). Проверьте уровень тонера на странице состояния расходных материалов. Для получения дополнительной информации см. [Страница состояния расходных материалов](#).

Если уровень расходного материала низкий, Вы можете заказать необходимые расходные материалы у местного торгового представителя HP, по телефону или в Интернете. Для получения информации о номерах деталей см. [Информация о дополнительных принадлежностях и способе их заказа](#). См. <http://www.hp.com/go/ljsupplies> для заказа материалов в Интернете.

Проверка состояния и заказ расходных материалов с помощью панели инструментов HP

Вы можете настроить панель инструментов HP на оповещение пользователя о низком уровне расходных материалов. Можно выбрать получение оповещений по электронной почте, в виде всплывающего сообщения или значка на панели задач. Для заказа расходных материалов с помощью панели инструментов HP в области **Другие ссылки** выберите **Заказ расходных материалов**. Для подключения к Web-узлу необходим доступ к Интернету.

Для получения дополнительной информации см. [Панель инструментов HP](#).

Проверка состояния и заказ расходных материалов с помощью утилиты HP Web Jetadmin

В программе HP Web Jetadmin выберите принтер. На странице состояния устройства содержится информация о расходных материалах. Для заказа используйте панель инструментов HP. См. также [Информация о дополнительных принадлежностях и способе их заказа](#).

Хранение расходных материалов

При хранении картриджей и барабана передачи изображений соблюдайте следующие рекомендации:

- Картридж или барабан передачи изображений следует извлекать из упаковки только непосредственно перед использованием.

ПРЕДУПРЕЖДЕНИЕ

Во избежание выхода картриджа из строя не подвергайте картридж или барабан передачи изображений воздействию света в течение более чем нескольких минут.

- См. [Требования к условиям окружающей среды](#) для получения информации об условиях эксплуатации и температуре хранения.
- Храните расходные материалы в горизонтальном положении.
- Храните расходные материалы в темном сухом месте, подальше от источников тепла или магнитных излучений.

Замена и вторичная переработка расходных материалов

Инструкции по установке нового картриджа или барабана передачи изображений HP прилагаются к упаковке, содержащей новые материалы, или см. руководство по началу работы.

Положите использованный расходный материал в коробку из-под нового материала. Для отправки использованного расходного материала на переработку в HP используйте прилагаемую этикетку с адресом возврата. Для получения полной информации см. руководство по переработке, прилагаемое к каждому новому расходному материалу HP. Для получения дополнительной информации о программе переработки HP см. [Расходные материалы HP LaserJet](#).

Политика фирмы HP относительно расходных материалов других производителей

Компания Hewlett-Packard не может рекомендовать использование расходных материалов, поставляемых другими фирмами, как новых, так и заполненных повторно. Компания HP, не являясь изготовителем такой продукции, не имеет возможности обеспечить и контролировать их качество. Гарантийное обязательство *не* будет распространяться на работы по обслуживанию или ремонту, вызванные использованием материалов других производителей.

При установке расходного материала принтер сообщит об использовании материала, который произведен не компанией HP. Если в принтер будет установлен подлинный расходный материал HP, в котором заканчивается тонер, из другого принтера, этот материал будет определен как расходный материал другого производителя. Просто верните расходный материал в исходный принтер для повторной активизации функций HP.

Переустановка принтера для использования расходных материалов других производителей

При установке картриджа или барабана передачи изображений от других производителей световой индикатор рядом с картриджем или барабаном мигает и загорается световой индикатор внимания. При первой установке расходных материалов других производителей необходимо нажать клавишу  (ОТМЕНА ЗАДАНИЯ). Индикаторы состояния не будут сообщать о нехватке или отсутствии тонера для этого типа расходных материалов.

ПРЕДУПРЕЖДЕНИЕ

Принтер не остановит печать, когда закончится тонер в расходном материале такого типа. Печать с пустым картриджем или барабаном передачи изображений может привести к повреждению принтера. См. [Заявление Hewlett-Packard об ограниченной гарантии](#) и [Картридж Ограниченная гарантия](#).

Горячая линия HP по расследованию подделок

Если горят индикаторы состояния расходных материалов или панель инструментов HP сообщает о том, что картридж или барабан передачи изображений не является расходным материалом HP, а Вы не сомневаетесь в его подлинности, позвоните по телефону горячей линии HP по расследованию подделок. Компания HP поможет определить, является ли продукт оригинальным, и принять меры по решению проблемы.

Возможно, что картридж или барабан передачи изображений не является подлинным устройством HP, если обнаружено следующее:

- Вы часто сталкиваетесь с неполадками, связанными с картриджем или барабаном передачи изображений.
- Картридж или барабан передачи изображений выглядит необычно (например, фиксатор или корпус другой).

В Соединенных Штатах можно звонить бесплатно по телефону: (1) (877) 219-3183.

За пределами Соединенных Штатов звонки оплачиваются вызываемым абонентом. Позвоните оператору и закажите переговоры, оплачиваемые вызываемым абонентом, по телефону: (1) (770) 263-4745. Если Вы не говорите по-английски, в переговорах Вам поможет представитель HP, владеющий Вашим языком. Если же представителя службы HP, владеющего Вашим языком, не будет, приблизительно через минуту после начала разговора будет подключен переводчик. Переводчик позволяет Вам общаться с представителем "горячей" линии HP по расследованию подделок.

Очистка принтера

В процессе эксплуатации принтера внутри него могут скапливаться частицы бумаги, порошка и пыли. Со временем эти скопления могут стать причиной ухудшения качества, например, начнут появляться грязные пятна и полосы. В данном принтере имеется режим очистки, позволяющий исправить и предотвратить подобные проблемы.

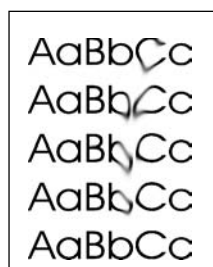
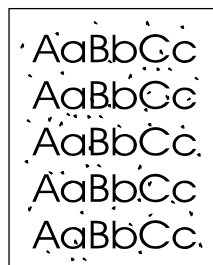

Очистка механизма

Примечание

Следующую процедуру необходимо выполнить с помощью панели инструментов HP. Информацию, необходимую для очистки механизма, если на компьютере работает операционная система, которая не поддерживает панель инструментов HP, см. в файле Readme в корневом каталоге компакт-диска или на Web-узле <http://www.hp.com/support/clj2550>.

1. Убедитесь, что принтер включен и находится в состоянии готовности.
2. Откройте панель инструментов HP.
3. На вкладке **Устранение неисправностей** выберите **Обслуживание**, выберите **Страница очистки**, а затем **Печать**. Будет напечатана страница с шаблоном.
4. Извлеките из принтера весь носитель, который может находиться в лотке 1.
5. Извлеките напечатанную страницу и загрузите ее лицевой стороной вниз в лоток 1.

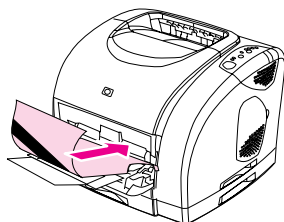

6. На компьютере нажмите на **Очистка**.



Калибровка принтера

В разное время принтер автоматически выполняет калибровку. Параметры калибровки можно настроить с помощью панели инструментов HP.

В зависимости от условий окружающей среды, срока службы картриджей, уровня тонера и срока службы барабана передачи изображений плотность изображений может колебаться. В зависимости от этих условий принтер выполняет стабилизацию изображений. В разное время для обеспечения максимального уровня качества печати принтер автоматически выполняет калибровку. Кроме того, пользователь сам может запросить выполнение калибровки с помощью панели инструментов HP.

Для выполнения калибровки принтер не прерывает задание печати. Он ожидает завершения задания, а затем выполняет калибровку и очистку. Печать приостанавливается на время, необходимое для выполнения калибровки.

Выполнение калибровки принтера

Для запуска калибровки одновременно нажмите клавиши  (**ПУСК**) и  (**ПОВОРОТНОЕ ЗАГРУЗОЧНОЕ УСТРОЙСТВО**).

Калибровка принтера с помощью панели инструментов HP

Примечание

Эта процедура применяется только в операционной системе Windows. Пользователям Macintosh необходимо выполнять калибровку вручную с помощью описанной выше процедуры.

1. Откройте панель инструментов HP одним из следующих способов:
 - На рабочем столе дважды щелкните на значке **Панель инструментов HP**.
 - В меню **Пуск** выберите **Программы**, затем **HP Color LaserJet 2550** и щелкните на **Панель инструментов HP**.
2. На вкладке **Устранение неисправностей** выберите **Диагностические средства** (в левой части экрана).
3. Выберите **Настройка цветов**.

7

Устранение неполадок



Представленная здесь информация об устранении неисправностей поможет решить проблемы, возникающие во время печати. Выберите основную тему или основной тип проблемы из следующего списка.

- [Решение проблем, о которых нет сообщений](#)
- [Проверка сети](#)
- [Решение основных проблем печати](#)
- [Исправление ошибок PostScript \(PS\)](#)
- [Решение общих проблем Macintosh](#)
- [Решение проблем, о которых сообщается на экране](#)
- [Устранение проблем, сообщения о которых выводятся на панели управления](#)
- [Устранение замятий](#)
- [Решение проблем носителя для печати](#)
- [Решение проблем качества печати](#)

Решение проблем, о которых нет сообщений

Если принтер работает неудовлетворительно, последовательно выполните действия, указанные в контрольном списке. Если ошибка в работе принтера не исправляется при выполнении какого-либо действия, продолжайте выполнять соответствующие рекомендациям по устранению неисправностей. Если с помощью определенного действия проблема решается, остальные действия, указанные в контрольном списке, можно не выполнять.

Контрольный список по устранению неисправностей

1. Проверьте, горит ли на принтере индикатор готовности. Если индикаторы не горят, выполните следующие действия:
 - a. Проверьте кабельные соединения с источником питания.
 - b. Проверьте, включен ли принтер.
 - c. Проверьте источник питания, включив принтер непосредственно в настенную или какую-либо другую розетку.
 - d. Если никакое из этих действий не поможет восстановить электропитание, обратитесь в службу поддержки клиентов HP. (См. [Служба поддержки пользователей HP](#) или вкладыш с информацией о поддержке, который входит в комплект поставки принтера).
2. Проверьте кабельные соединения.
 - a. Проверьте кабельное соединение между принтером и компьютером или сетевым портом. Проверьте надежность соединения.
 - b. Проверьте исправность кабеля, заменив его другим, если это возможно.
 - c. Проверьте сетевое соединение. См. [Проверка сети](#).
3. Убедитесь, что используемый носитель соответствует техническим требованиям. См. [Характеристики носителя для печати](#).
4. Нажмите одновременно клавиши  (ПУСК) и  (ОТМЕНА ЗАДАНИЯ) для печати страницы конфигурации и страницы состояния расходных материалов. Если принтер подключен к сети, также распечатается страница HP Jetdirect.
 - a. Если эти страницы не распечатываются, проверьте, содержит ли хотя бы один лоток носитель для печати.
 - b. Если произошло замятие страницы, см. [Устранение замятий](#).
5. Если страница конфигурации и страница состояния расходных материалов печатается, проверьте перечисленные ниже условия.
 - a. Если страницы печатаются правильно, значит оборудование принтера исправно. Проблема связана с используемым компьютером, драйвером принтера или программой.
 - b. Если страницы печатаются неправильно, выполните калибровку принтера. См. [Калибровка принтера](#). Распечатайте страницы еще раз. Если страницы по-прежнему печатаются некорректно, проблема вызвана неисправностью оборудования принтера. Обратитесь в службу поддержки клиентов HP. (См. [Служба поддержки пользователей HP](#) или вкладыш с информацией о поддержке, который входит в комплект поставки принтера).

6. На компьютере проверьте очередь печати или спулер печати ("Print Monitor" или "Print Center Queue" для Mac OS), чтобы выяснить причину задержки, или настройте печать в автономном режиме.
7. Убедитесь, что установлен драйвер принтера серии HP color LaserJet 2550. Убедитесь, что в настройках программы выбран драйвер принтера серии HP color LaserJet 2550.
8. Распечатайте страницу, используя панель инструментов HP.
 - a. Если страница печатается, проблема относится к драйверу принтера. В Windows попробуйте использовать какой-либо другой драйвер принтера. В Windows или Macintosh можно также удалить драйвер принтера (см. [Удаление программного обеспечения для печати](#)) и установить его еще раз (см. руководство по началу работы).
 - b. Если страница не печатается, проблема связана с компьютером или программой.
9. Распечатайте небольшой документ из другого приложения, из которого ранее печать выполнялась нормально. Если документ печатается нормально, значит, проблема заключается в используемой программе. Если проблема не решена (документ не печатается), выполните следующие действия:
 - a. Попробуйте распечатать задание с другого компьютера, на котором установлено программное обеспечение принтера.
 - b. Если принтер подключен к сети, подсоедините его непосредственно к компьютеру с помощью параллельного кабеля или кабеля USB. Укажите нужный порт для принтера или переустановите программное обеспечение, выбрав новый тип соединения, отличный от того, что используется.
10. Если проблема все-таки не решена, см. [Решение основных проблем печати](#).

Проверка сети

Для установки и настройки принтера в сети рекомендуется использовать компакт-диск HP color LaserJet 2550. Для того, что определить, являются ли причиной неисправности проблемы в сети, выполните следующие действия.

- При распечатке страницы конфигурации должна также напечататься страница конфигурации HP Jetdirect, если принтер подключен к сети. (Если эти страницы не распечатываются на Вашем языке, см. [Специальные страницы](#)). Проверьте настройку всех параметров сети. Для получения дополнительной информации о странице HP Jetdirect см. *руководство администратора HP Jetdirect*, которое можно установить из разделов **Просмотр документации** или **Документация пользователя** на компакт-диске HP color LaserJet 2550.
- См. *руководство администратора HP Jetdirect*, которое можно установить из разделов **Просмотр документации** или **Документация пользователя** на компакт-диске HP color LaserJet 2550.
- Обратитесь за помощью к администратору сети.

Решение основных проблем печати

Кроме проблем, перечисленных в данном разделе, см. также [Решение общих проблем Macintosh](#), если используется компьютер Macintosh, и см. [Исправление ошибок PostScript \(PS\)](#), если используется драйвер PS.

Очень низкая скорость печати.

Причина	Решение
Возможно, что задание очень сложное (если оно содержит, например, графику).	<ul style="list-style-type: none">• Подождите завершения печати задания.• Упростите содержимое страницы или попробуйте изменить параметры качества печати. Если эта проблема возникает слишком часто, установите в принтер дополнительную память.
Максимальная скорость печати принтера 19 стр./мин. при черно-белой печати на бумаге формата A4, 20 стр./мин. при черно-белой печати на бумаге формата Letter и 4 стр./мин. при цветной печати (на A4 или Letter). Эту скорость нельзя увеличить, даже при установке дополнительной памяти.	Подождите завершения печати.
Скорость печати может автоматически уменьшаться при печати на носителе нестандартного формата.	Подождите завершения печати.
В драйвере принтера для параметра типа или формата установлены карточки или другой специальный носитель.	<ul style="list-style-type: none">• При печати на специальном носителе параметры типа и формата должны соответствовать носителю. Принтер печатает медленнее для некоторых типов носителя, чтобы обеспечить более высокое качество. Подождите завершения печати задания.• Если для печати не используется специальный носитель, укажите в параметре драйвера принтера, определяющего тип или формат, обычную бумагу.• В параметрах по умолчанию для этого принтера выберите вкладку Бумага и убедитесь, что в параметре типа указана обычная бумага. Значение этого параметра в драйвере принтера будет проигнорировано во время печати на специальном носителе.
Возможно, возникла проблема с драйвером.	Если печать выполнялась с помощью драйвера PCL, попробуйте использовать драйвер PS, или наоборот.
Возможно, принтер перегрелся.	Если принтер использовался в течение длительного времени и перегрелся, он автоматически снижает скорость печати для предотвращения проблем с качеством печати. Для восстановления полной скорости принтера остановите печать и подождите, пока принтер не остынет.

Принтер подает бумагу или другой носитель не из того лотка.

Причина	Решение
Возможно, выбран не тот источник бумаги (лоток).	<ul style="list-style-type: none"> В системе Windows убедитесь, что в драйвере принтера или в диалоговом окне (являющемся частью программы) Печать выбран источник, если это возможно. Если в драйвере принтера будет выбран источник бумаги, а затем будет выбран другой источник в диалоговом окне Печать, параметр источника в драйвере принтера изменяется, чтобы соответствовать значению параметра источника в диалоговом окне Печать. В среде Macintosh установите источник бумаги в диалоговом окне Print. Извлеките носитель из других лотков, чтобы принтером использовался нужный лоток.
Значения, установленные для параметров Тип или Формат , не соответствуют формату бумаги или другого носителя, загруженного в лоток.	Используя панель инструментов HP, измените значение параметра Тип или Формат для лотка, чтобы оно соответствовало формату загруженного носителя.
Носитель загружен в лоток 1.	Извлеките носитель из лотка 1. Принтер сначала берет бумагу из лотка 1, если не указан лоток, в который загружен носитель подходящего формата или типа.

Бумага из дополнительного лотка 2 или дополнительного лотка 3 не забирается принтером.

Причина	Решение
Задняя направляющая длины бумаги (дополнительный лоток 2) или задний ограничитель бумаги (дополнительный лоток 3) установлен неправильно.	Для получения инструкций по правильной установке задних направляющих см. Загрузка в дополнительный лоток 2 или Загрузка в дополнительный лоток 3 .
Лоток не распознается драйвером принтера.	<p>Установите драйвер принтера на распознавание лотка.</p> <p>Windows. В меню Пуск выберите Настройка и нажмите на Принтеры. Нажмите правой кнопкой мыши на имени принтера и выберите Свойства. Выберите вкладку Конфигурация или Параметры устройства. Выберите правильный лоток в качестве установленного компонента.</p> <p>Mac OS X (установка в OS 9.x может отличаться). Откройте утилиту Print Center и выберите очередь печати HP color LaserJet. Щелкните на Printers, а затем на Show Info. Щелкните Installable Options и выберите правильный лоток. Выберите Apply Changes.</p>
Если принтер не забирает бумагу из лотков, проблема, скорее всего, заключается в бумаге.	<ul style="list-style-type: none"> Попробуйте использовать бумагу другого типа или марки. Убедитесь, что используется бумага высокого качества, предназначенная специально для лазерных принтеров. Мелованная бумага и фотобумага не поддерживаются. См. Характеристики носителя для печати. Для получения информации о заказе см. Информация о дополнительных принадлежностях и способе их заказа.

Бумага из дополнительного лотка 2 или дополнительного лотка 3 не забирается принтером.

Причина	Решение
Принтер не распознает лоток.	Выключите и снова включите принтер.
Возможно, износились подающая пластина и захватывающие ролики.	Замените подающую пластину и захватывающие ролики. Для заказа деталей обратитесь в службу поддержки клиентов HP. См. Служба поддержки пользователей HP или вкладыш с информацией о поддержке, поставляемый с принтером.

Установленный DIMM не распознается принтером.

Причина	Решение
Модуль DIMM не распознается драйвером принтера.	Настройте драйвер на распознавание модулей DIMM. См. Включение памяти .
Модуль DIMM неправильно установлен.	Извлеките модуль DIMM и снова установите его.

Принтер не отвечает, когда в программе выбирается команда Печать.

Причина	Решение
Произошла ошибка при выполнении печати принтером.	Проверьте, не указывают ли световые индикаторы панели управления принтера на наличие ошибки.
Если никакие индикаторы панели управления не горят, принтер отключен от электропитания.	<ul style="list-style-type: none"> ● Проверьте кабель электропитания, соединяющий принтер и источник питания. ● Проверьте, включен ли принтер. ● Проверьте исправность источника электропитания (розетки или разрядника). ● Если никакое из этих действий не поможет, обратитесь в службу поддержки клиентов HP. См. Служба поддержки пользователей HP или вкладыш с информацией о поддержке, поставляемый с принтером.
Возможно, в настройках принтера установлен ручной режим подачи (индикатор внимания мигает и горит индикатор продолжения).	Добавьте бумагу в лоток 1, если он пуст. Если бумага уже находится в лотке, нажмите клавишу  (пуск).
В программе неверно выбран принтер.	Убедитесь, что в диалоговом окне Печать или Настройка принтера выбран принтер HP color LaserJet 2550.
Возможно, произошло замятие.	Устраните замятие. См. Устранение замятий .

Принтер не отвечает, когда в программе выбирается команда Печать.

Причина	Решение
Принтер работает в сети и не получает сигнал.	<ul style="list-style-type: none"> Отключите принтер от компьютерной сети и подсоедините его непосредственно к компьютеру с помощью параллельного кабеля или кабеля USB. Удалите все остановленные задания в очереди. Распечатайте заведомо исправное задание. Переустановите программное обеспечение принтера.
Интерфейсный кабель между компьютером (или сетью) и принтером подключен неправильно.	Отсоедините и подключите интерфейсный кабель заново.
Неисправен интерфейсный кабель.	<ul style="list-style-type: none"> Если это возможно, присоедините интерфейсный кабель к другому компьютеру (или сетевому порту) и распечатайте заведомо исправное задание. Попробуйте воспользоваться другим кабелем.
Если принтер подсоединен к компьютеру, возможно, что программное обеспечение принтера не сконфигурировано для порта принтера.	Убедитесь, что в программном меню назначения принтера установлен правильный порт. Если в компьютере имеется несколько портов, убедитесь, что принтер подсоединен к правильному порту.

Страницы распечатались, но страницы либо полностью пустые, либо на них не пропечатаны некоторые цвета.

Причина	Решение
Если отсутствует один цвет, возможно, не удалена защитная лента с картриджа.	Извлеките картридж соответствующего цвета и проверьте, удалена ли с него защитная лента.
Если страницы печатаются полностью пустыми, возможно, что в файле содержатся пустые страницы.	Убедитесь, что в файле не содержатся пустые страницы. Удалите эти страницы, если они не нужны.
Если используются картриджи других производителей, вероятно, что в одном или нескольких картриджах отсутствует или заканчивается тонер. Индикаторы на панели управления не указывают на отсутствие или нехватку расходного материала в картриджах не HP.	Замените один или несколько картриджей.
Параметр DIMM шрифтов может быть выбран, однако модуль DIMM шрифтов физически не установлен в принтере. (Эта проблема относится только к принтерам, использующим модуль DIMM шрифтов для азиатских языков.)	В окне параметров принтера снимите флажок DIMM шрифтов на вкладке Конфигурация , если модуль DIMM шрифтов не установлен в принтере. Флажок DIMM шрифтов следует устанавливать только в тех случаях, если модуль DIMM физически установлен в принтере. Если Вы полагаете, что модуль DIMM шрифтов установлен, проверьте правильность установки.

Носитель скручивается при выходе в верхний выходной приемник.

Причина	Решение
Печать на носителе необходимо выполнить, используя прямой путь прохождения бумаги.	Для использования прямого пути прохождения бумаги откройте заднюю крышку. Извлекайте каждый лист, как только он будет выводиться из принтера.
Стопка бумаги слегка скрутилась при помещении ее в лоток.	Переверните стопку бумаги в лотке вверх другой стороной.
Носитель не соответствует характеристикам.	См. Характеристики носителя для печати .
Если печать выполняется на легком носителе, возможно, параметр типа указан неправильно.	Выберите Легкая в поле Тип драйвера принтера.

Принтер печатает документ, однако текст печатается с ошибками, искажениями или не полностью.

Причина	Решение
Интерфейсный кабель подключен неплотно или неисправен.	Отсоедините кабель принтера и присоедините его снова. Попробуйте распечатать задание, которое уже было успешно распечатано до этого. По возможности, присоедините кабель и принтер к другому компьютеру и попытайтесь распечатать задание, которое уже было успешно распечатано до этого. И, наконец, попробуйте использовать новый кабель.
Принтер, подключенный в сеть или к устройству совместного доступа, получает сигнал с ошибками.	Отключите принтер от компьютерной сети и подсоедините его непосредственно к компьютеру с помощью параллельного кабеля <i>или</i> кабеля USB. Распечатайте заведомо исправное задание.
В программе неверно выбран драйвер.	Убедитесь, что в диалоговом окне Печать или Настройка принтера выбран принтер HP color LaserJet 2550 .
Драйвер принтера работает неправильно.	Распечатайте страницу, используя панель инструментов HP. Если страница печатается, возможно, причиной проблемы является драйвер принтера. Установите заново драйвер принтера.
Программа работает некорректно.	Попробуйте распечатать задание из другого приложения.
Если принтер присоединен к компьютеру, возможно, произошел сбой в работе операционной системы.	<p>Проверьте операционную систему. Если Вы не знаете, как использовать описанный ниже метод, обратитесь к документации, которая поставляется с компьютером.</p> <p>Перезагрузите компьютер. Когда во время загрузки раздастся сигнал, нажмите на клавишу F5 и выберите Только командная строка. В командной строке компьютера "C:\\" введите <code>Dir>LPT1</code> и нажмите клавишу Enter. (Предполагается, что принтер подключен к порту LPT1). Если на принтере загорается индикатор продолжения, нажмите клавишу  (пуск) для распечатки страницы. Если страница распечатывается правильно, существует ошибка в работе операционной системы.</p>

Принтер печатает документ, однако текст печатается с ошибками, искажениями или не полностью.

Причина	Решение
<p>Параметр DIMM шрифтов может быть выбран, однако модуль DIMM шрифтов, возможно, не установлен в принтере на самом деле. (Это замечание относится только к принтерам, использующим модуль DIMM шрифтов для азиатских языков).</p>	<ul style="list-style-type: none">• Если модуль DIMM шрифтов не установлен в принтере, откройте драйвер принтера и на вкладке Конфигурация снимите флажок DIMM шрифтов.• Если DIMM шрифтов установлен, оставьте флажок выбранным, однако убедитесь, что модуль DIMM шрифтов правильно установлен в принтере.

Исправление ошибок PostScript (PS)

Далее описаны ситуации, характерные для языка PS и возникающие при использовании нескольких языков принтера.

Примечание

Для вывода сообщения об ошибке PS на принтер или на экран выберите соответствующий параметр в драйвере принтера PS или в панели инструментов HP.

Задание напечатано шрифтом Courier (гарнитура по умолчанию) вместо заданной гарнитуры.

Причина	Решение
Шрифт указанной гарнитуры не загружен. Причиной ошибки может быть изменение используемого набора характеристик принтера для распечатки задания на языке PCL непосредственно перед загрузкой данных PS.	Загрузите нужный шрифт и снова отправьте задание на печать. Проверьте тип и место расположения шрифта. Загрузите шрифт в принтер, если это возможно. Для получения дополнительной информации см. документацию по программному обеспечению.

Выводится страница ошибок PS.

Причина	Решение
Возможно, задание передано не на языке PS.	Проверьте, является ли задание на печать заданием PS. Проверьте, не требуется ли настройка приложения или отправка в принтер заголовка файла PS.

Ошибки виртуальной памяти (VM).

Причина	Решение
Это ошибка PS, возникающая при использовании нескольких шрифтов.	<ul style="list-style-type: none">В драйвере принтера выберите Неограниченное число загружаемых шрифтов.Упростите документ, снизив количество графики и шрифтов.

Ошибки проверки диапазона.

Причина	Решение
Это ошибка PS, возникающая при использовании нескольких шрифтов.	<ul style="list-style-type: none">Попробуйте выполнить печать из другого лотка.В драйвере принтера выберите Неограниченное число загружаемых шрифтов.

Решение общих проблем Macintosh



В дополнение к проблемам, перечисленным в разделе [Решение основных проблем печати](#), в этом разделе описываются проблемы, которые могут возникнуть при использовании Mac OS 9.x или Mac OS X.

Примечание

Принтер серии HP color LaserJet 2550 поддерживает печать USB и печать IP с помощью соединения Ethernet (только сетевые модели). Настройка печати USB и печати IP выполняется с помощью утилиты **Desktop Printer Utility**. Драйвер принтера *не* появится в утилите Chooser.

Проблемы в Mac OS 9.x.

Имя принтера или его адрес IP не отображается или не определяется утилитой Desktop Printer Utility.



Причина	Решение
Возможно, принтер не готов к выполнению задания.	Убедитесь, что кабели подсоединены правильно, принтер включен, а индикатор готовности горит. Если подключение выполнено с помощью концентратора USB или Ethernet, попробуйте выполнить подключение напрямую к компьютеру или используйте другой порт.
Возможно, выбран неправильный тип соединения.	Убедитесь, что Printer (USB) или Printer (LPR) выбраны в утилите Desktop Printer Utility в зависимости от типа соединения между принтером и компьютером.
Используется неправильное имя принтера или адрес IP.	Проверьте имя принтера или адрес IP, распечатав страницу конфигурации. (Кратко и одновременно нажмите клавиши  (ПУСК) и  (ОТМЕНА ЗАДАНИЯ)). Проверьте на странице конфигурации имя принтера или его адрес IP, чтобы они совпадали с параметрами, указанными в утилите Desktop Printer Utility .
Поврежден интерфейсный кабель или он низкого качества.	Замените интерфейсный кабель. Убедитесь, что используется интерфейсный кабель высокого качества.

Файл описания принтера PostScript (PPD) не появляется в утилите Desktop Printer Utility

Причина	Решение
Возможно, не установлено программное обеспечение принтера или оно установлено неправильно.	Проверьте местоположение файла PPD HP color LaserJet 2550; он должен находиться в папке: <code>System folder/Extensions/Printer Descriptions</code> . Если необходимо, переустановите программное обеспечение. За инструкциями обратитесь к руководству по началу работы.
Поврежден файл описания принтера Postscript (PPD).	Удалите файл PPD из следующей папки: <code>System Folder/Extensions/Printer Descriptions</code> . Переустановите программное обеспечение. За инструкциями обратитесь к руководству по началу работы.

Проблемы в Mac OS 9.x. (продолжение на следующей странице)

Задание на печать не было отправлено на нужный принтер.

Причина	Решение
Возможно, очередь печати остановлена.	Перезапустите очередь печати. Откройте меню Printing в верхней строке меню и выберите команду Start Print Queue .
Используется неправильное имя принтера или адрес IP. Задание могло быть ошибочно отправлено на другой принтер с тем же или похожим именем или адресом IP.	Проверьте имя принтера или адрес IP, распечатав страницу конфигурации. (Кратко и одновременно нажмите клавиши  (ПУСК) и  (ОТМЕНА ЗАДАНИЯ)). Проверьте на странице конфигурации имя принтера или его адрес IP, чтобы они совпадали с параметрами, указанными в утилите Desktop Printer Utility .
Возможно, принтер не готов к выполнению задания.	Убедитесь, что кабели подсоединены правильно, принтер включен, а индикатор готовности горит. Если подключение выполнено с помощью концентратора USB или Ethernet, попробуйте выполнить подключение напрямую к компьютеру или используйте другой порт.
Поврежден интерфейсный кабель или он низкого качества.	Замените интерфейсный кабель. Убедитесь, что используется интерфейсный кабель высокого качества.

Во время печати документов продолжать работу на компьютере невозможно.

Причина	Решение
Не выбрана печать в фоновом режиме.	Для LaserWriter 8.6 и выше: включите печать в фоновом режиме, выбрав Print Desktop в меню File , а затем нажав на Background Printing .

Текст из файла PostScript (EPS) распечатывается не тем шрифтом.

Причина	Решение
Данная проблема возникает с некоторыми приложениями.	<ul style="list-style-type: none">• Попробуйте перед печатью загрузить в принтер содержащиеся в файле EPS шрифты.• Отправьте на печать файл в формате ASCII, а не в двоичной кодировке.

В документе не печатаются шрифты New York, Geneva или Monaco.

Причина	Решение
Возможно, принтер подставляет другие шрифты.	Щелкните на Options в диалоговом окне Page Setup для отключения функции подстановки шрифтов.

Проблемы в Mac OS 9.x. (продолжение на следующей странице)

Печать с помощью платы USB сторонних производителей не поддерживается.

Причина	Решение
Эта ошибка возникает в том случае, если на компьютере не установлено программное обеспечение для принтеров USB.	При установке платы USB сторонних производителей может потребоваться программа поддержки платы USB Apple. Самая последняя версия этого программного обеспечения доступна на Web-узле Apple.



При подключении с помощью кабеля USB принтер не появляется в утилите Desktop Printer Utility или Apple System Profiler после установки драйвера.

Причина	Решение
Эта проблема вызвана сбоем программного или аппаратного компонента.	<p>Устранение неисправностей в работе программного обеспечения</p> <ul style="list-style-type: none">• Убедитесь в том, что Ваш компьютер Macintosh поддерживает USB.• Проверьте, что на компьютере установлена операционная система Mac OS 9.1 или выше.• Убедитесь в том, что на компьютере Macintosh установлено соответствующее программное обеспечение USB компании Apple. <hr/> <p>Примечание</p> <p>Настольные системы Macintosh iMac и Blue G3 удовлетворяют всем требованиям для подключения устройства USB.</p> <hr/> <p>Устранение неисправностей в работе оборудования</p> <ul style="list-style-type: none">• Проверьте, включен ли принтер.• Проверьте правильность подключения кабеля USB.• Убедитесь в том, что используется необходимый высокоскоростной кабель USB.• Убедитесь, что число устройств USB, которое может использоваться в цепочке подключаемых устройств, не превышает установленные пределы. Отключите все устройства из цепочки и подключите кабель непосредственно к порту USB на главном компьютере.• Проверьте, чтобы в цепочке последовательно не было подключено более двух концентраторов USB без автономного питания. Отключите все устройства из цепочки и подключите кабель непосредственно к порту USB на главном компьютере. <hr/> <p>Примечание</p> <p>Клавиатура iMac является концентратором USB без автономного питания.</p>

Драйвер принтера не появляется в утилите Print Center.

Причина	Решение
Возможно, не установлено программное обеспечение принтера или установлено неправильно.	Проверьте местоположение файла PPD HP color LaserJet 2550; он должен находиться в папке: Library/Printers/PPDs/Contents/Resources/<язык>.lproj, где "<язык>" представляет собой двухбуквенное обозначение используемого языка. Если необходимо, переустановите программное обеспечение. За инструкциями обратитесь к руководству по началу работы.
Поврежден файл описания принтера Postscript (PPD).	Удалите файл PPD из следующей папки: Library/Printers/PPDs/Contents/Resources/<язык>.lproj, где "<язык>" представляет собой двухбуквенное обозначение используемого языка. Переустановите программное обеспечение. За инструкциями обратитесь к руководству по началу работы.

Имя принтера, адрес IP или имя хоста Rendezvous не появляются в окне списка принтеров утилиты Print Center.



Причина	Решение
Возможно, принтер не готов к выполнению задания.	Убедитесь, что кабели подсоединены правильно, принтер включен, а индикатор готовности горит. Если подключение выполнено с помощью концентратора USB или Ethernet, попробуйте выполнить подключение напрямую к компьютеру или используйте другой порт.
Возможно, выбран неправильный тип соединения.	Убедитесь, что USB, IP или Rendezvous выбраны в зависимости от типа соединения между принтером и компьютером.
Используется неправильное имя принтера, адрес IP или имя хоста Rendezvous.	Проверьте имя принтера, адрес IP или имя хоста Rendezvous, распечатав страницу конфигурации. (Кратко и одновременно нажмите клавиши  (пуск) и  (ОТМЕНА ЗАДАНИЯ). Проверьте на странице конфигурации имя принтера, адрес IP или имя хоста Rendezvous, чтобы они совпадали с параметрами, указанными в утилите Print Center.
Поврежден интерфейсный кабель или он низкого качества.	Замените интерфейсный кабель. Убедитесь, что используется интерфейсный кабель высокого качества.

Проблемы в Mac OS X (продолжение на следующей странице)

Драйвер принтера не выполняет автоматическую настройку выбранного принтера в утилите Print Center.

Причина	Решение
Возможно, принтер не готов к выполнению задания.	Убедитесь, что кабели подсоединены правильно, принтер включен, а индикатор готовности горит. Если подключение выполнено с помощью концентратора USB или Ethernet, попробуйте выполнить подключение напрямую к компьютеру или используйте другой порт.
Возможно, не установлено программное обеспечение принтера или установлено неправильно.	Проверьте местоположение файла PPD HP color LaserJet 2550; он должен находиться в папке: <code>Library/Printers/PPDs/Contents/Resources/<язык>.lproj</code> , где "<язык>" представляет собой двухбуквенное обозначение используемого языка. Если необходимо, переустановите программное обеспечение. За инструкциями обратитесь к руководству по началу работы.
Поврежден файл описания принтера Postscript (PPD).	Удалите файл PPD из следующей папки: <code>Library/Printers/PPDs/Contents/Resources/<язык>.lproj</code> , где "<язык>" представляет собой двухбуквенное обозначение используемого языка. Переустановите программное обеспечение. За инструкциями обратитесь к руководству по началу работы.
Возможно, принтер не готов к выполнению задания.	Убедитесь, что кабели подсоединены правильно, принтер включен, а индикатор готовности горит. Если подключение выполнено с помощью концентратора USB или Ethernet, попробуйте выполнить подключение напрямую к компьютеру или используйте другой порт.
Поврежден интерфейсный кабель или он низкого качества.	Замените интерфейсный кабель. Убедитесь, что используется интерфейсный кабель высокого качества.

Задание на печать не было отправлено на нужный принтер.

Причина	Решение
Возможно, очередь печати остановлена.	Перезапустите очередь печати. Откройте print monitor и выберите Start Jobs .
Используется неправильное имя принтера или адрес IP. Задание могло быть ошибочно отправлено на другой принтер с тем же или похожим именем, адресом IP или именем хоста Rendezvous.	Проверьте имя принтера, адрес IP или имя хоста Rendezvous, распечатав страницу конфигурации. (Кратко и одновременно нажмите клавиши  (пуск) и  (отмена задания)). Проверьте на странице конфигурации имя принтера, адрес IP или имя хоста Rendezvous, чтобы они совпадали с параметрами, указанными в утилите Print Center.

Проблемы в Mac OS X (продолжение на следующей странице)

Текст из файла PostScript (EPS) распечатывается не тем шрифтом.

Причина	Решение
Данная проблема возникает с некоторыми приложениями.	<ul style="list-style-type: none">● Попробуйте перед печатью загрузить в принтер содержащиеся в файле EPS шрифты.● Отправьте на печать файл в формате ASCII, а не в двоичной кодировке.

Печать с помощью платы USB сторонних производителей не поддерживается.

Причина	Решение
Эта ошибка возникает в том случае, если на компьютере не установлено программное обеспечение для принтеров USB.	При установке платы USB сторонних производителей может потребоваться программа поддержки платы USB Apple. Самая последняя версия этого программного обеспечения доступна на Web-узле Apple.

Проблемы в Mac OS X (продолжение на следующей странице)

При подключении с помощью кабеля USB принтер не появляется в окне Macintosh Print Center после выбора драйвера.

Причина	Решение
<p>Эта проблема вызвана сбоем программного или аппаратного компонента.</p>	<p>Устранение неисправностей в работе программного обеспечения</p> <ul style="list-style-type: none">● Убедитесь в том, что Ваш компьютер Macintosh поддерживает USB.● Проверьте, что на компьютере установлена операционная система Mac OS X версии 10.1 или выше.● Убедитесь в том, что на компьютере Macintosh установлено соответствующее программное обеспечение USB компании Apple. <p>Устранение неисправностей в работе оборудования</p> <ul style="list-style-type: none">● Проверьте, включен ли принтер.● Проверьте правильность подключения кабеля USB.● Убедитесь в том, что используется необходимый высокоскоростной кабель USB.● Убедитесь, что число устройств USB, которое может использоваться в цепочке подключаемых устройств, не превышает установленные пределы. Отключите все устройства из цепочки и подключите кабель непосредственно к порту USB на главном компьютере.● Проверьте, чтобы в цепочке последовательно не было подключено более двух концентраторов USB без автономного питания. Отключите все устройства из цепочки и подключите кабель непосредственно к порту USB на главном компьютере. <hr/> <p>Примечание</p> <p>Клавиатура iMac является концентратором USB без автономного питания.</p> <hr/>

Решение проблем, о которых сообщается на экране

В этом разделе содержится информация, которая помогает решить проблемы, при возникновении которых на экране компьютера выводятся сообщения.

Сообщения в Windows и Macintosh

В этом разделе перечислены только общие ошибки, при возникновении которых выводится только краткое сообщение, без информации по ее решению. Ошибки, которые Вы видите в панели инструментов HP снабжены собственными инструкциями по их устранению. Для исправления других ошибок, возникающих в операционной системе, см. документацию по операционной системе или компьютеру.

Ошибка проверки ограничений

Причина	Решение
Слишком сложное задание на печать.	<ul style="list-style-type: none">• Вероятно, потребуется упростить материал на странице или добавить больше памяти.• Используйте какой-либо из других драйверов.• Отправляйте задание на печать небольшими порциями или печатайте меньшее количество страниц.

Сообщения только для Windows

Сообщение	Решение
"Ошибка записи в LPTx" в Windows 98 или Me	<ul style="list-style-type: none"> ● Проверьте, загружен ли носитель в лоток. ● Убедитесь, что кабели подсоединены правильно, принтер включен, а индикатор готовности горит. ● Распечатайте демонстрационную страницу с помощью панели инструментов HP, чтобы убедиться в том, что компьютер взаимодействует с принтером. ● В меню Пуск выберите Настройка, затем Принтеры. Правой кнопкой мыши щелкните на драйвере HP color LaserJet 2550 и выберите Свойства. Выберите Сведения, а затем Параметры порта. Снимите флажок Проверять состояние порта перед печатью, а затем щелкните на кнопке ОК. Щелкните Параметры пула, выберите Печатать прямо на принтер, затем щелкните на кнопке ОК. ● Попробуйте еще раз выполнить печать.
<p>"Общая ошибка защиты"</p> <p>"Исключение OE"</p> <p>"Spool32"</p> <p>"Недопустимая операция"</p>	<p>Перезапустите компьютер и повторите попытку.</p> <p>Очистите содержимое временной папки Temp на компьютере, которая обычно находится в каталоге C:\Windows (для Windows 98 и Me) или C:\Winnt (для Windows 2000 и XP).</p> <p>Измените графический режим в драйвере с растрового на векторный или с векторного на растровый.</p>
Другие сообщения Windows	Для получения дополнительной информации см. документацию к Microsoft Windows 98, 2000, Me или XP, которая прилагается к операционной системе или компьютеру.

Устранение проблем, сообщения о которых выводятся на панели управления

Состояние принтера отображается набором индикаторов на панели управления. На панели управления находятся две группы индикаторов: индикаторы состояния расходных материалов и индикаторы состояния принтера.

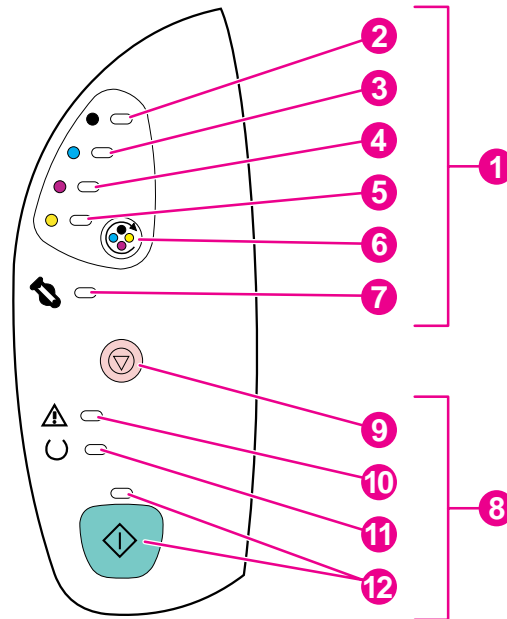

- 1 Индикаторы и клавиши состояния расходных материалов**
- Индикатор черного картриджа.
- Индикатор голубого картриджа.
- Индикатор пурпурного картриджа.
- Индикатор желтого картриджа.
- Клавиша **ПОВОРОТНОГО ЗАГРУЗОЧНОГО** устройства.
- Индикатор барабана передачи изображений.
- 8 Индикаторы и клавиши состояния принтера.**
- Клавиша **ОТМЕНЫ ЗАДАНИЯ**.
- Индикатор внимания (янтарный).
- Индикатор готовности (зеленый).
- Индикатор пуска и клавиша **ПУСКА** (зеленые).

Индикаторы могут быть в одном из следующих состояний:

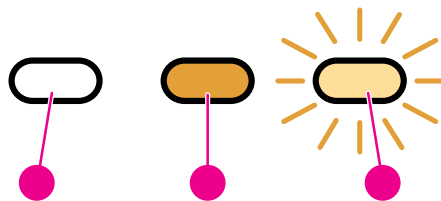



- 1 Не горит.
- 2 Горит.
- 3 Мигает.



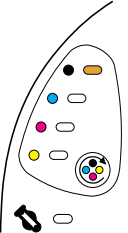
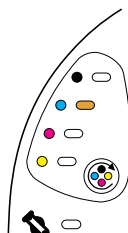
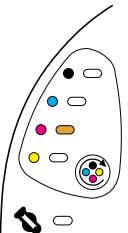
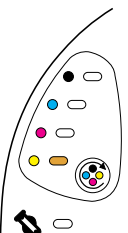
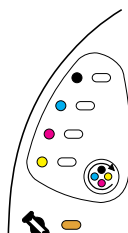

Пояснения к индикаторам панели управления см. ниже. Для просмотра анимации для индикаторов и сообщений см. панель инструментов HP.

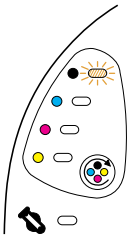

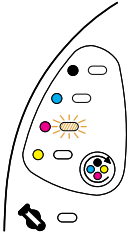
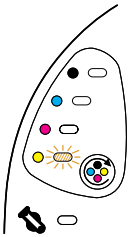

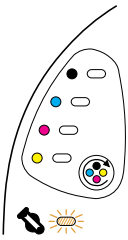
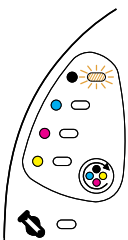
Индикаторы состояния расходных материалов

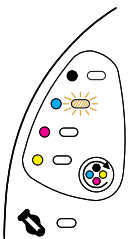

В этом разделе описывается значение световой индикации состояния расходных материалов. Информация о расходных материалах также доступна из панели инструментов HP. (Для получения дополнительной информации см. [Обслуживание](#)). Для получения информации о заказе новых расходных материалов см. [Информация о дополнительных принадлежностях и способе их заказа](#).

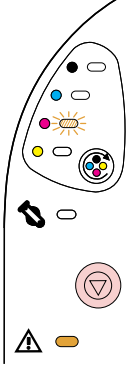
Световая индикация	Рекомендуемое действие
	<p>В черном картридже мало тонера</p> <p>Горит индикатор черного картриджа. Печать будет продолжена без вмешательства пользователя до тех пор, пока не закончится тонер в картридже. Закажите новый картридж.</p>
	<p>В голубом картридже мало тонера</p> <p>Горит индикатор голубого картриджа. Печать будет продолжена без вмешательства пользователя до тех пор, пока не закончится тонер в картридже. Закажите новый картридж.</p>
	<p>В пурпурном картридже мало тонера</p> <p>Горит индикатор пурпурного картриджа. Печать будет продолжена без вмешательства пользователя до тех пор, пока не закончится тонер в картридже. Закажите новый картридж.</p>
	<p>В желтом картридже мало тонера</p> <p>Горит индикатор желтого картриджа. Печать будет продолжена без вмешательства пользователя до тех пор, пока не закончится тонер в картридже. Закажите новый картридж.</p>
	<p>В барабане мало тонера</p> <p>Горит индикатор барабана передачи изображений. Принтер будет продолжать печатать без вмешательства пользователя до тех пор, пока не станет пуст барабан. Закажите новый барабан.</p>

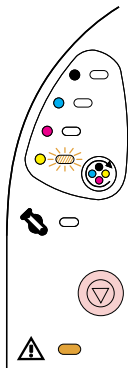
Световая индикация	Рекомендуемое действие
	<p>Черный печатающий картридж отсутствует или пуст</p> <p>Индикатор черного печатающего картриджа мигает. Принтер прекращает печать.</p> <p>Либо картридж пуст или отсутствует, либо принтер не может правильно определить картридж. Картридж следует заменить до продолжения печати.</p> <p>Заново вставьте или замените печатающий картридж. Если индикатор печатающего картриджа все еще мигает, а индикатор внимания не горит, выключите принтер и снова включите. Если проблема останется, обратитесь в службу поддержки клиентов HP. Информацию о контактах см. в разделе Служба поддержки пользователей HP или на вкладыше, который поставляется с принтером.</p>
	<p>Голубой печатающий картридж отсутствует или пуст</p> <p>Индикатор голубого печатающего картриджа мигает. Принтер прекращает печать.</p> <p>Либо картридж пуст или отсутствует, либо принтер не может правильно определить картридж. Картридж следует заменить до продолжения печати.</p> <p>Заново вставьте или замените печатающий картридж. Если индикатор печатающего картриджа все еще мигает, а индикатор внимания не горит, выключите принтер и снова включите. Если проблема останется, обратитесь в службу поддержки клиентов HP. Информацию о контактах см. в разделе Служба поддержки пользователей HP или на вкладыше, который поставляется с принтером.</p>
	<p>Пурпурный печатающий картридж отсутствует или пуст</p> <p>Индикатор пурпурного печатающего картриджа мигает. Принтер прекращает печать.</p> <p>Либо картридж пуст или отсутствует, либо принтер не может правильно определить картридж. Картридж следует заменить до продолжения печати.</p> <p>Заново вставьте или замените печатающий картридж. Если индикатор печатающего картриджа все еще мигает, а индикатор внимания не горит, выключите принтер и снова включите. Если проблема останется, обратитесь в службу поддержки клиентов HP. Информацию о контактах см. в разделе Служба поддержки пользователей HP или на вкладыше, который поставляется с принтером.</p>
	<p>Желтый печатающий картридж отсутствует или пуст</p> <p>Индикатор желтого печатающего картриджа мигает. Принтер прекращает печать.</p> <p>Либо картридж пуст или отсутствует, либо принтер не может правильно определить картридж. Картридж следует заменить до продолжения печати.</p> <p>Заново вставьте или замените печатающий картридж. Если индикатор печатающего картриджа все еще мигает, а индикатор внимания не горит, выключите принтер и снова включите. Если проблема останется, обратитесь в службу поддержки клиентов HP. Информацию о контактах см. в разделе Служба поддержки пользователей HP или на вкладыше, который поставляется с принтером.</p>

Световая индикация	Рекомендуемое действие
	<p>Барабан отсутствует или пуст</p> <p>Индикатор барабана передачи изображений мигает. Принтер прекращает печать.</p> <p>Либо барабан передачи изображений пуст или отсутствует, либо принтер не может правильно определить барабан. Следует заменить барабан до продолжения печати.</p> <p>Заново вставьте или замените барабан передачи изображений. Если индикатор барабана все еще мигает, а индикатор внимания не горит, выключите принтер и снова включите. Если проблема останется, обратитесь в службу поддержки клиентов HP. Информацию о контактах см. в разделе Служба поддержки пользователей HP или на вкладыше, который поставляется с принтером.</p>
	<p>Черный печатающий картридж не является печатающим картриджем HP</p> <p>Индикатор черного картриджа мигает и горит индикатор внимания. Принтер прекращает печать.</p> <p>Обнаружен расходный материал не Hewlett-Packard. Хотя компания HP поддерживает выбор заказчика, она не гарантирует качество или надежность расходных материалов не HP. Гарантийное обязательство не будет распространяться на работы по обслуживанию или ремонту, вызванные использованием материалов не Hewlett-Packard.</p> <p>Если Вы все-таки хотите использовать картридж, не являющийся картриджем HP, нажмите клавишу  (ОТМЕНА ЗАДАНИЯ) для продолжения печати.</p> <p>Для обеспечения доступности и/или точности функций печати (например, состояние оставшегося расходного материала) используйте расходные материалы HP.</p> <p>Если расходный материал приобретен как изделие HP, посетите http://www.hp.com/go/anticounterfeit.</p>
	<p>Голубой печатающий картридж не является печатающим картриджем HP</p> <p>Индикатор голубого картриджа мигает и горит индикатор внимания. Принтер прекращает печать.</p> <p>Обнаружен расходный материал не Hewlett-Packard. Хотя компания HP поддерживает выбор заказчика, она не гарантирует качество или надежность расходных материалов не HP. Гарантийное обязательство не будет распространяться на работы по обслуживанию или ремонту, вызванные использованием материалов не Hewlett-Packard.</p> <p>Если Вы все-таки хотите использовать картридж, не являющийся картриджем HP, нажмите клавишу  (ОТМЕНА ЗАДАНИЯ) для продолжения печати.</p> <p>Для обеспечения доступности и/или точности функций печати (например, состояние оставшегося расходного материала) используйте расходные материалы HP.</p> <p>Если расходный материал приобретен как изделие HP, посетите http://www.hp.com/go/anticounterfeit.</p>

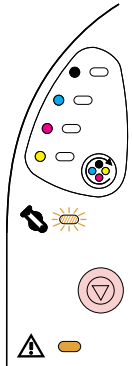



Световая индикация	Рекомендуемое действие
	<p>Пурпурный печатающий картридж не является печатающим картриджем HP</p> <p>Индикатор пурпурного картриджа мигает и горит индикатор внимания. Принтер прекращает печать.</p> <p>Обнаружен расходный материал не Hewlett-Packard. Хотя компания HP поддерживает выбор заказчика, она не гарантирует качество или надежность расходных материалов не HP. Гарантийное обязательство не будет распространяться на работы по обслуживанию или ремонту, вызванные использованием материалов не Hewlett-Packard.</p> <p>Если Вы все-таки хотите использовать картридж, не являющийся картриджем HP, нажмите клавишу  (ОТМЕНА ЗАДАНИЯ) для продолжения печати.</p> <p>Для обеспечения доступности и/или точности функций печати (например, состояние оставшегося расходного материала) используйте расходные материалы HP.</p> <p>Если расходный материал приобретен как изделие HP, посетите http://www.hp.com/go/anticounterfeit.</p>
	<p>Желтый печатающий картридж не является печатающим картриджем HP</p> <p>Индикатор желтого картриджа мигает и горит индикатор внимания. Принтер прекращает печать.</p> <p>Обнаружен расходный материал не Hewlett-Packard. Хотя компания HP поддерживает выбор заказчика, она не гарантирует качество или надежность расходных материалов не HP. Гарантийное обязательство не будет распространяться на работы по обслуживанию или ремонту, вызванные использованием материалов не Hewlett-Packard.</p> <p>Если Вы все-таки хотите использовать картридж, не являющийся картриджем HP, нажмите клавишу  (ОТМЕНА ЗАДАНИЯ) для продолжения печати.</p> <p>Для обеспечения доступности и/или точности функций печати (например, состояние оставшегося расходного материала) используйте расходные материалы HP.</p> <p>Если расходный материал приобретен как изделие HP, посетите http://www.hp.com/go/anticounterfeit.</p>





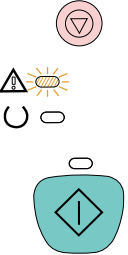
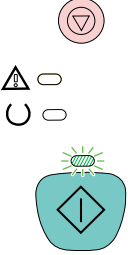



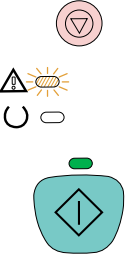

Световая индикация	Рекомендуемое действие
	<p>Барабан передачи изображений не является барабаном HP</p> <p>Индикатор барабана передачи изображений мигает и горит индикатор внимания. Принтер прекращает печать.</p> <p>Обнаружен расходный материал не Hewlett-Packard. Хотя компания HP поддерживает выбор заказчика, она не гарантирует качество или надежность расходных материалов не HP. Гарантийное обязательство не будет распространяться на работы по обслуживанию или ремонту, вызванные использованием материалов не Hewlett-Packard.</p> <p>Если Вы все-таки хотите использовать картридж, не являющийся картриджем HP, нажмите клавишу  (ОТМЕНА ЗАДАНИЯ) для продолжения печати.</p> <p>Для обеспечения доступности и/или точности функций печати (например, состояние оставшегося расходного материала) используйте расходные материалы HP.</p> <p>Если расходный материал приобретен как изделие HP, посетите http://www.hp.com/go/anticounterfeit.</p>

Индикаторы состояния принтера

В следующем разделе описывается значение световой индикации состояния принтера. Информация о состоянии принтера также доступна из панели инструментов HP. (Для получения дополнительной информации см. [Панель инструментов HP.](#))

Световая индикация	Описание ошибки и рекомендуемое действие
<p>Все индикаторы на панели управления циклически загораются</p>	<p>Запуск</p> <p>Все индикаторы панели управления циклически загораются друг за другом. Клавиши не работают до тех пор, пока принтер не перейдет в состояние готовности.</p>
	<p>Готов</p> <p>Горящий индикатор готовности (зеленый) свидетельствует о том, что принтер готов к печати. Никаких действий не требуется. При нажатии на клавишу  (ПЕЧАТЬ) будет напечатана демонстрационная страница.</p> <p>При одновременном нажатии клавиш  (ПЕЧАТЬ) и  (ОТМЕНА ЗАДАНИЯ) печатается страница конфигурации и страница состояния расходных материалов, а также страница HP Jetdirect, если установлена плата сервера печати HP Jetdirect.</p>
	<p>Обработка</p> <p>Индикатор готовности мигает. Принтер получает или обрабатывает данные.</p> <p>При нажатии клавиши  (ОТМЕНА ЗАДАНИЯ) происходит отмена текущего задания. Во время удаления задания на печать принтер может распечатать одну или две страницы. После отмены задания принтер вернется в состояние готовности (загорится индикатор готовности).</p>

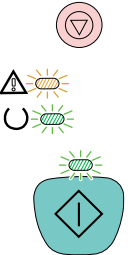
Световая индикация	Описание ошибки и рекомендуемое действие
	<p>Предупредительная ошибка</p> <p>Индикатор внимания мигает в следующих ситуациях:</p> <ul style="list-style-type: none"> • Верхняя крышка открыта. • В принтере закончился носитель. • В принтере произошло замятие. <p>В первом случае закройте верхнюю крышку. Во втором случае загрузите носитель. В последнем случае откройте и закройте верхнюю крышку после решения проблемы. Если проблема не устранена, индикатор внимания будет продолжать мигать.</p>
	<p>Состояние, требующее вмешательства</p> <p>Индикатор продолжения мигает. Верхняя крышка была открыта, а затем закрыта, или была нажата клавиша  (ПОВОРОТНОЕ ЗАГРУЗОЧНОЕ УСТРОЙСТВО). Нажатие клавиши  (ПУСК) возвращает принтер в состояние готовности. Если клавиша  (ПУСК) не будет нажата, принтер автоматически возвратится в состояние готовности. При нажатии клавиши  (ПОВОРОТНОЕ ЗАГРУЗОЧНОЕ УСТРОЙСТВО) в верхнее положение устанавливается другой печатающий картридж.</p>

Световая индикация	Описание ошибки и рекомендуемое действие
	<p>Внимание при возможности продолжения</p> <p>Индикатор внимания мигает и горит индикатор продолжения. Принтер прекращает печать. Сообщение появляется в следующих случаях:</p> <ul style="list-style-type: none"> • Подача вручную с паузами. Кто-то отправил задание, требующее подачи вручную, и принтер ожидает специальный носитель. Загрузите носитель в лоток 1 и, если принтер не начнет печать после перезагрузки, нажмите клавишу  (пуск). Можно также нажать на клавишу  (пуск) для выполнения печати из другого лотка. • Двусторонняя печать вручную. Принтер закончил печать первой стороны задания двусторонней печати и находится в состоянии ожидания загрузки страниц для печати на обратной стороне. Для продолжения печати нажмите  (пуск). • В выбранном лотке отсутствует бумага. Была предпринята попытка печати из лотка, указанного в качестве источника, однако в указанном лотке отсутствует носитель. Добавьте носитель в лоток, из которого нужно выполнять печать. Либо нажмите на клавишу  (пуск) для выполнения печати из другого лотка. Принтер продолжает печать. • Неправильный формат носителя. Значения, установленные для параметра типа носителя, не соответствуют носителю, загруженному в лоток. Загрузите носитель требуемого формата и нажмите клавишу  (пуск). Принтер продолжает печать. • Восстановимая ошибка. Нажмите клавишу  (пуск), чтобы принтер попытался устранить ошибку и распечатал все возможные данные. Если данные действия будут успешно выполнены, принтер выполнит задание, пока мигает индикатор готовности. При повторении ошибки индикатор внимания с возможностью восстановления будет продолжать гореть. Нажмите клавишу  (ОТМЕНА ЗАДАНИЯ) для отмены текущего задания. Если проблема решена, принтер возвращается в состояние готовности (горит индикатор готовности).
	<p>Ошибка дополнительного устройства</p> <p>Индикаторы внимания, готовности и пуска мигают. Принтер прекращает печать. Эта ошибка происходит при проблемах с сервером печати HP Jetdirect или с модулем DIMM. Нажатие на клавиши не дает никаких результатов.</p> <p>Нажмите и удерживайте клавишу  (пуск) для отображения вторичной световой индикации. (См. Вторичная световая индикация для обозначения состояния принтера.)</p>

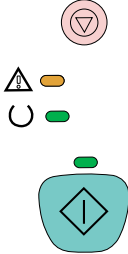
Световая индикация	Описание ошибки и рекомендуемое действие
	<p>Ошибка, требующая обслуживания</p> <p>Индикаторы внимания, готовности и пуска горят. Принтер прекращает печать. Нажатие на клавиши не дает никаких результатов. Выполните перечисленные ниже действия.</p> <ul style="list-style-type: none"> • Выключите и снова включите принтер. Если это не помогло, оставьте принтер выключенным в течении 15 минут для перезагрузки. • Если принтер подключен к сетевому фильтру электропитания, отключите его и вставьте кабель электропитания непосредственно в настенную розетку. • Если проблема останется, обратитесь в службу поддержки клиентов HP. См. Служба поддержки пользователей HP или вкладыш с информацией о поддержке, который входит в комплект поставки принтера.

Вторичная световая индикация для обозначения состояния принтера

В этом разделе описывается вторичная световая индикация, которая отображается при возникновении ошибок дополнительных устройств. Вторичная световая индикация предоставляет более подробную информацию об определенном типе произошедшей ошибки. Для того, чтобы понять значение вторичной световой индикации, выполните одно из следующих действий:

- Нажмите и удерживайте клавишу  (**пуск**). Когда появится вторичная световая индикация, используйте данный раздел для определения ошибки. Когда клавиши будут отпущены, световая индикация для первоначальной ошибки появится снова.
- Просмотрите информацию панели инструментов HP, где содержится текстовое сообщение, относящееся к ошибке и соответствующей ей вторичной световой индикации.

Вторичная световая индикация для ошибок дополнительных устройств

В этом разделе описывается вторичная световая индикация, которая может отображаться при возникновении ошибки дополнительных устройств (индикаторы внимания, готовности и пуска мигают).

Для просмотра вторичной световой индикации нажмите и удерживайте клавишу  (**пуск**).

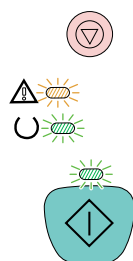

Вторичная световая индикация для ошибок дополнительных устройств

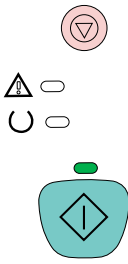
	<p>53.x1.zz - ошибка принтера (гнездо DIMM №1)</p> <p>Горит индикатор пуска. Неисправность связана с модулем DIMM в данном гнезде DIMM.</p> <hr/> <p>ПРЕДУПРЕЖДЕНИЕ</p> <p>Перед установкой или извлечением модулей DIMM необходимо выключить принтер во избежание повреждения модулей.</p> <hr/> <ul style="list-style-type: none">• Извлеките и снова установите DIMM, чтобы проверить правильность установки.• Убедитесь, что используется поддерживаемый модуль DIMM. См. Информация о дополнительных принадлежностях и способе их заказа.• Переставьте DIMM в другое гнездо. Если DIMM работает в другом гнезде, значит гнездо DIMM № 1 неисправно. См. Служба поддержки пользователей HP или вкладыш с информацией о поддержке, который входит в комплект поставки принтера.• Для продолжения печати извлеките модуль DIMM из гнезда DIMM №1.
---	--

Устранение замятий

Иногда во время выполнения задания на печать возникает замятие бумаги или другого носителя. К некоторым причинам можно отнести следующие события:

- Входные лотки загружены неправильно или переполнены.
- Лоток 2 или дополнительный лоток 3 был извлечен во время печати задания.
- Верхняя крышка открыта во время печати задания.
- Слишком много листов скопилось в зоне вывода бумаги.
- Используемый носитель не удовлетворяет характеристикам НР. См. [Характеристики носителя для печати](#).
- Бумага хранилась в слишком влажном или в слишком сухом помещении. См. [Характеристики носителя для печати](#).

Где следует искать замятия

Замятие может возникнуть в следующих местах:

- Внутри принтера. См. [Устранение замятий внутри принтера](#).
- В области входных лотков. См. [Устранение замятий в области подачи](#).
- В зоне вывода бумаги. См. [Устранение замятий в области вывода бумаги](#).

Найдите и устраните замятие, следуя приведенным на следующих страницах инструкциям. Если место возникновения замятия не очевидно, в первую очередь нужно посмотреть внутри принтера.

После замятия в принтере могут быть остатки тонера. Эта проблема должна исчезнуть после печати нескольких страниц. См. [Незакрепление тонера](#).

Устранение замятий внутри принтера

ПРЕДУПРЕЖДЕНИЕ

Замятия в данной зоне могут привести к появлению на странице пятен незакрепленного тонера. Если часть тонера случайно попала на одежду или руки, смойте его холодной водой. (Горячая вода закрепляет тонер на ткани).

1. Откройте верхнюю крышку.

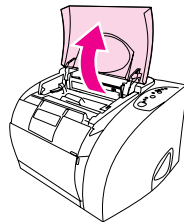

2. Для того, чтобы извлечь барабан передачи изображений, нажмите на него, а затем извлеките его из принтера. Вы не сможете добраться до места замятия, убрав картриджи.

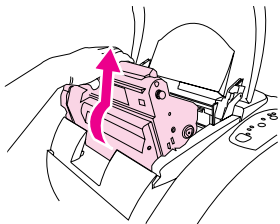

3. Выполните одно из следующих действий:
 - Если виден край носителя, осторожно потяните за него и извлеките носитель из принтера.
 - Если носитель трудно извлечь, воспользуйтесь инструкциями в разделе [Устранение замятий в области вывода бумаги](#).

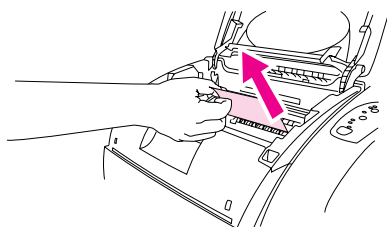

4. После того, как замятие будет устранено, установите на место барабан передачи изображений и закройте верхнюю крышку.

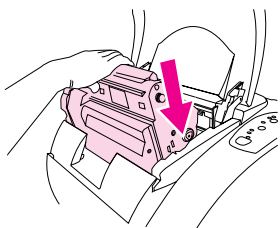

5. Нажмите клавишу  (пуск), если индикатор пуска мигает. Если индикатор внимания по-прежнему мигает, это говорит о наличии еще одного замятия. См. [Устранение замятий в области подачи](#) и [Устранение замятий в области вывода бумаги](#).

Устранение замятий в области подачи

1. Откройте лоток 2 или дополнительный лоток 3 для выявления места замятия.

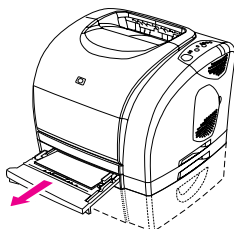

2. Выполните одно из следующих действий:

- Если застрявший носитель уже частично находится внутри принтера, см. [Устранение замятий внутри принтера](#).
- Если замятие произошло только в области входного лотка, вытяните застрявший носитель наружу за видимый край. Выровняйте еще раз все листы бумаги в лотке и перейдите к действию 4.

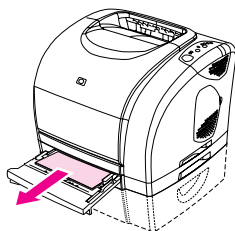

3. Если Вы не можете устранить замятие внутри принтера или вытянуть лист из лотка, захватите застрявший лист снаружи принтера и осторожно вытяните его.

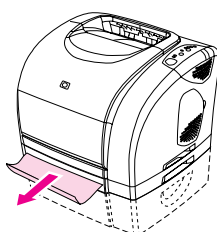

4. Нажмите на бумагу, чтобы зафиксировать металлическую пластину, поднимающую бумагу (только для лотка 2) и задвиньте лоток обратно в принтер.

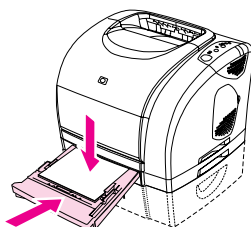

5. После извлечения застрявшей страницы нажмите клавишу  (пуск). Если индикатор внимания по-прежнему мигает, это говорит о наличии еще одного замятия. См. [Устранение замятий внутри принтера](#) и [Устранение замятий в области вывода бумаги](#).

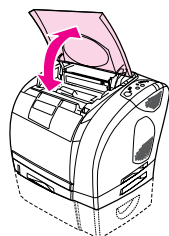

Устранение замятий в области вывода бумаги

ПРЕДУПРЕЖДЕНИЕ

Замятия в этих областях могут привести к загрязнению страниц частицами просыпавшегося тонера. Если часть тонера случайно попала на одежду или руки, смойте его холодной водой. (Горячая вода закрепляет тонер на ткани).

1. Выполните одно из следующих действий:

- Если замятый носитель виден не полностью в верхнем приемнике, перейдите к действию 2.
- Если замятый носитель виден почти полностью, аккуратно вытяните его из принтера и перейдите к последнему действию.

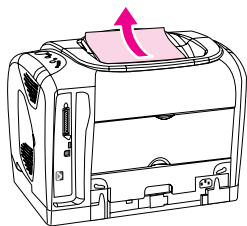

2. Откройте заднюю выходную дверцу.

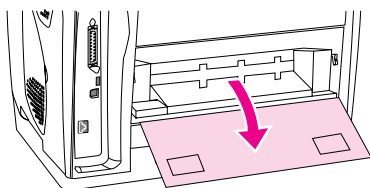

3. Если край листа виден через открытую дверцу, поднимите два зеленых рычага для освобождения роликов термоэлемента и осторожно вытяните лист наружу.

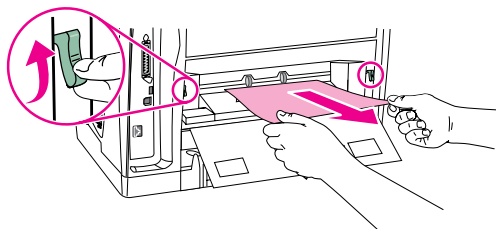

4. Если замятие бумаги произошло слишком глубоко в принтере, выключите принтер и отсоедините шнур питания.

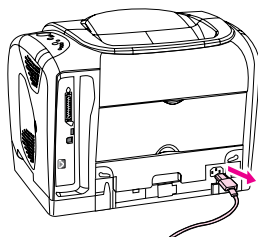

5. Поверните защелки на термозэлементе в позицию разблокировки.

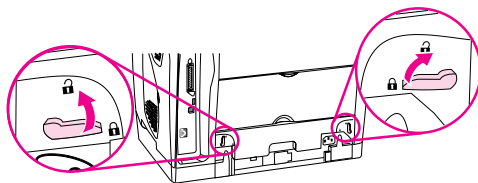

6. Возьмитесь за рукоятки термозэлемента и потяните, чтобы вынуть его из принтера.

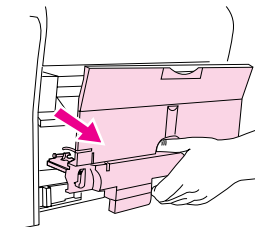

ВНИМАНИЕ!

Детали на внутренней поверхности термозэлемента очень горячие. Не прикасайтесь к этим деталям во избежание ожога.

7. Обеими руками медленно и постепенно вытащите носитель изнутри принтера. Затем аккуратно установите на место термозэлемент и закрепите фиксаторы.

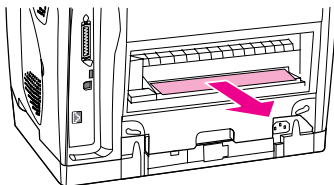

8. Вставьте шнур питания в розетку и включите принтер.
9. Откройте верхнюю крышку, закройте ее снова, а затем нажмите клавишу  (пуск), если индикатор пуска мигает. Если индикатор внимания по-прежнему мигает, это говорит о наличии еще одного замятия. См. [Устранение замятий внутри принтера](#) и [Устранение замятий в области подачи](#).

Решение проблем носителя для печати

Для получения наилучших результатов убедитесь, что бумага хорошего качества, не имеет разрезом, прорезей, разрывов, пятен, отслаивающихся частиц, пыли, складок, пустот, скрученных и загнутых краев.

Для получения наилучшего качества цветной печати следует использовать гладкую бумагу. Как правило, на гладкой бумаге результаты получаются лучше, несмотря на то, что мелованная и фотобумага не поддерживаются. Для получения дополнительной информации см. [Характеристики носителя для печати](#).

Если у Вас есть сомнения относительно типа загружаемой бумаги (например, высокосортная бумага или бумага, изготовленная из вторичного сырья), сверьтесь с этикеткой на ее упаковке.

Использование некоторых типов бумаги является причиной ухудшения качества печати, возникновения замятий и даже повреждений принтера.

Признак	Проблемы с бумагой	Решение
Плохое качество печати или спекание тонера	Бумага слишком влажная, слишком грубая, слишком плотная или слишком гладкая или это тисненая или дефектная бумага.	Попробуйте воспользоваться бумагой другого вида, гладкостью от 100 до 250 по Шеффилду, с содержанием влаги 4-6%.
Непропечатанные символы, замятие, скручивание бумаги	Бумага хранится неправильно.	Храните бумагу во влагонепроницаемой упаковке, не сгибая ее.
	Пачка бумаги не выровнена по краям.	Переверните бумагу.
Чрезмерное скручивание	Бумага слишком влажная, имеет неправильную ориентацию волокон или слишком короткие волокна	Откройте выходной приемник или используйте бумагу с длинными волокнами.
	Бумага не выровнена по краям.	Переверните бумагу.
Замятие, повреждение принтера	Бумага имеет вырезы или перфорационные отверстия.	Используйте бумагу без вырезов и перфорации.
Проблемы при подаче	Края бумаги неровные.	Используйте высококачественную бумагу, предназначенную для лазерных принтеров.
	Качество бумаги изменяется от одного края к другому.	Переверните бумагу.
	Бумага слишком влажная, слишком грубая, слишком плотная или слишком гладкая, имеет неправильную ориентацию волокон или слишком короткие волокна или это тисненая или дефектная бумага.	Попробуйте воспользоваться бумагой другого вида, гладкостью от 100 до 250 по Шеффилду, с содержанием влаги 4-6%.
		Откройте выходной приемник или используйте бумагу с длинными волокнами.

- Не используйте фирменные бланки, напечатанные краской, неустойчивой к высоким температурам. Такого рода краски применяются в некоторых системах термографической печати.
- Не используйте тисненные бланки и бланки с рельефными изображениями.
- В данном принтере для плавки тонера и его переноса на бумагу используются нагрев и давление. Убедитесь в том, что используемые цветная бумага или печатные бланки изготовлены с применением чернил, устойчивых к температуре плавления тонера (210° C или 410° F в течение 0,1 сек.).

ПРЕДУПРЕЖДЕНИЕ



Несоблюдение вышеперечисленных принципов может привести к замятию бумаги или повреждению принтера.

Решение проблем качества печати

Если качество напечатанного документа ниже ожидаемого, воспользуйтесь контрольным списком качества печати.



Контрольный список качества печати

Основные проблемы, связанные с качеством печати, можно решить с помощью действий, перечисленных в следующем контрольном списке.

1. Проверьте, установлены ли в драйвере принтера параметры наилучшего качества печати, или восстановите параметры по умолчанию. См. [Изменение качества печати](#).
2. Проверьте характеристики используемого бумаги или другого носителя. См. [Характеристики носителя для печати](#). Как правило, на гладкой бумаге результаты получаются лучше, несмотря на то, что мелованная и фотобумага не поддерживаются.
3. Если используются специальный носитель, например, этикетки, прозрачная пленка или фирменные бланки, убедитесь, что установлен соответствующий тип. См. [Управление заданиями печати](#).
4. Напечатайте страницу конфигурации и страницу состояния расходных материалов, нажав одновременно клавиши  (ПУСК) и  (ОТМЕНА ЗАДАНИЯ).
 - Проверьте на странице состояния расходных материалов срок службы расходных материалов (отсутствие или нехватку тонера). Для картриджей не HP не предоставляется никакой информации.
 - Если страницы печатаются некорректно, проблема связана с оборудованием. Обратитесь в службу поддержки клиентов HP. См. [Служба поддержки пользователей HP](#) или вкладыш, который входит в комплект поставки принтера.
5. Распечатайте демонстрационную страницу с помощью панели инструментов HP. Если страница печатается, причиной проблемы является драйвер принтера. Попробуйте выполнить печать, используя другой драйвер принтера. Например, если используется драйвер принтера PCL 6, выполните печать с помощью драйвера принтера PS.
6. Попробуйте печатать из другой программы. Если страница печатается корректно, причиной проблемы является программа, из которой выполняется печать.
7. Перезапустите компьютер и принтер и попробуйте снова выполнить печать. Если проблема остается, выберите один из следующих возможных вариантов:
 - Если проблема влияет на все распечатываемые страницы, см. [Решение проблем со всеми распечатываемыми документами](#).
 - Если проблемы возникают только со страницами, печатающимися в цвете, см. [Решение проблем печати цветных документов](#).

Решение проблем со всеми распечатываемыми документами

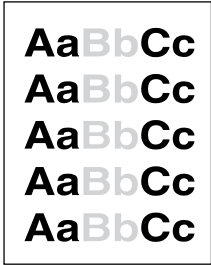
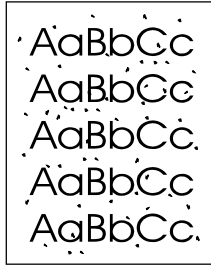
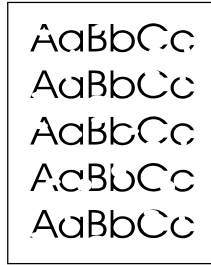
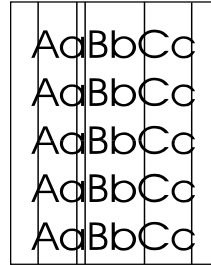
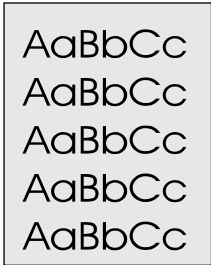
Показанные ниже примеры относятся к бумаге формата Letter, которая подается в принтер коротким краем вперед. Эти примеры иллюстрируют проблемы, которые повлияют на все распечатываемые страницы независимо от того, какая выполняется печать - цветная или черно-белая. В данном списке перечислены типичные причины и способы решения проблемы по каждому из этих примеров.

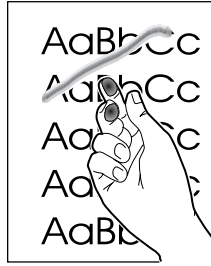
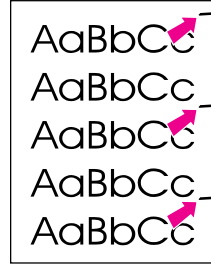
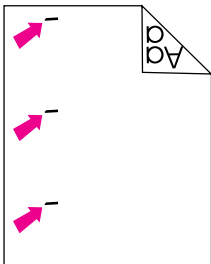
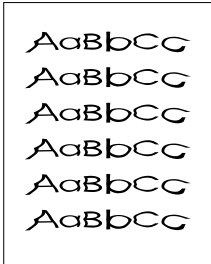
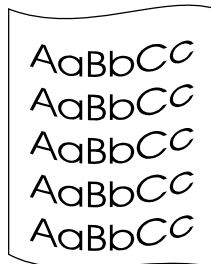
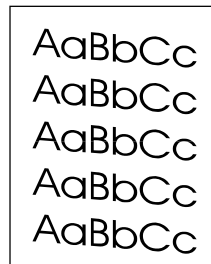
 <p>Светлая или блеклая печать</p>	 <p>Крапинки тонера</p>	 <p>Пропуски</p>	 <p>Вертикальные линии</p>
<p>Серый фон</p> 	<p>Смазывание тонера</p> 	 <p>Незакрепление тонера</p>	 <p>Повторяющиеся дефекты на лицевой стороне</p>
 <p>Повторяющиеся дефекты на обратной стороне</p>	 <p>Деформация символов</p>	 <p>Скручивание или волны</p>	 <p>Перекося страницы</p>

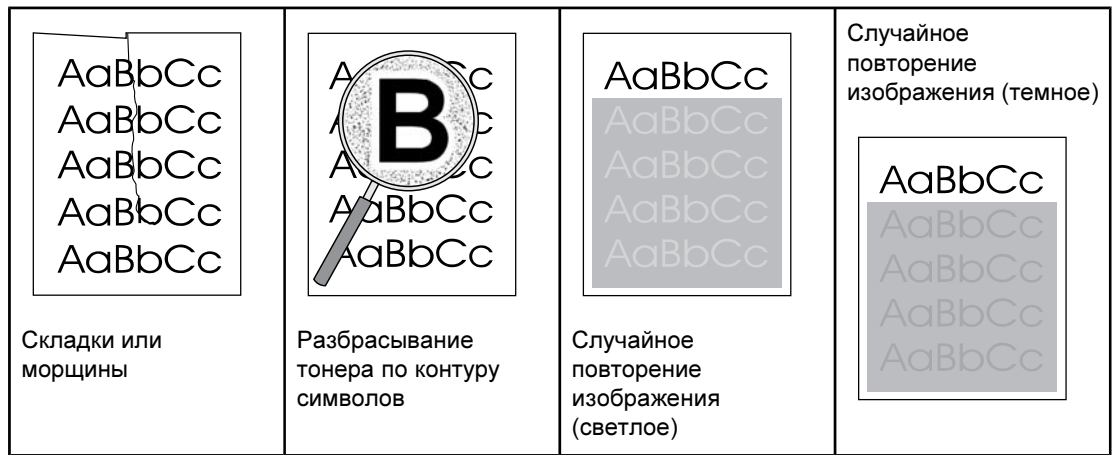

Светлая или блеклая печать

На странице появляется вертикальная белая полоса или участок, постепенно переходящий в белый цвет.

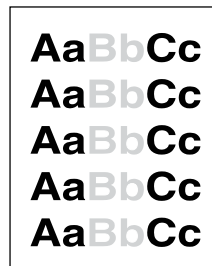

- Возможно, носитель не удовлетворяет характеристикам НР (например, бумага слишком влажная или слишком грубая). См. [Характеристики носителя для печати](#).
- В одном или нескольких картриджах заканчивается тонер. При использовании картриджей не НР с помощью панели управления или панели инструментов НР невозможно получить никаких данных.
- Возможно, в барабане передачи изображений отсутствует или заканчивается тонер. Распечатайте страницу состояния расходных материалов для проверки оставшегося тонера. Замените барабан передачи изображений, если в нем мало тонера или если он пуст.
- Если картридж и барабан передачи изображений не пусты и в них достаточно тонера, выньте печатающие картриджи по одному и для каждого картриджа проверьте, не поврежден ли ролик тонера. В этом случае замените картридж.
- Если светлая печать появилась с левой стороны страницы, возможно, произошло смещение поворотного загрузочного устройства. Требуется обслуживание.
- Если проблема не решена, см. [Если проблема не решена](#).

Крапинки тонера

На странице в разных местах появляются крапинки тонера.

- Возможно, носитель не соответствует характеристикам НР. Например, бумага слишком влажная или слишком грубая. См. [Характеристики носителя для печати](#).

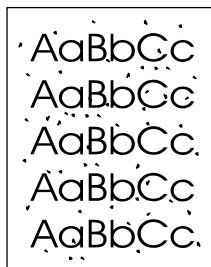

- Возможно, требуется очистка пути прохождения бумаги. См. [Очистка принтера](#).
- Если проблема не решена, см. [Если проблема не решена](#).

Пропуски

На странице возникают беспорядочно расположенные светлые участки, обычно округлые.

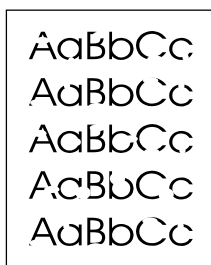

- Возможно, один из листов носителя дефектный. Попробуйте перепечатать задание.
- Структура бумаги неоднородна по влажности, либо на ее поверхности имеются влажные участки. Попробуйте использовать другую бумагу, например, высококачественную бумагу, предназначенную для лазерных принтеров. См. [Характеристики носителя для печати](#).
- Данная партия бумаги непригодна. Особенности технологии производства бумаги могут привести к появлению на листе участков, на которых тонер не закрепляется. Попробуйте использовать другой вид бумаги, например, высококачественную бумагу, предназначенную для лазерных принтеров. См. [Характеристики носителя для печати](#).
- Возможно, барабан передачи изображений поврежден. См. [Повторяющиеся дефекты на лицевой стороне](#).
- Если ошибку устранить не удалось, обратитесь в службу поддержки клиентов HP. См. [Служба поддержки пользователей HP](#) или вкладыш с информацией о поддержке, который входит в комплект поставки принтера.
- Если проблема не решена, см. [Если проблема не решена](#).

Вертикальные линии

На странице появляются вертикальные штрихи или полосы.

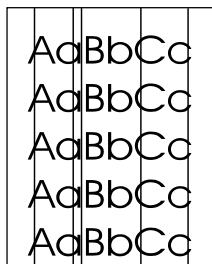

- Один из картриджей неисправен или в картриджах недостаточно тонера. Распечатайте страницу состояния расходных материалов для проверки оставшегося тонера. При использовании картриджей не HP с помощью панели управления или панели инструментов HP невозможно получить никаких данных.
- Очистите принтер с помощью страницы очистки. См. [Очистка принтера](#).
- Для решения проблемы используйте средства на вкладке **Устранение неисправностей** панели инструментов HP.
- Если проблема не решена, см. [Если проблема не решена](#).

Серый фон

Плотность серого фона становится неприемлемой.



- Выполните калибровку. См. [Калибровка принтера](#).
- Используйте другую, более легкую бумагу. См. [Характеристики носителя для печати](#).
- Проверьте условия окружающей среды, в которой работает принтер. Причиной появления серого фона может быть очень низкая влажность воздуха.
- В одном или нескольких картриджах заканчивается тонер. При использовании картриджей не HP с помощью панели управления или панели инструментов HP невозможно получить никаких данных.
- Возможно, в барабане передачи изображений отсутствует или заканчивается тонер. Распечатайте страницу состояния расходных материалов для проверки оставшегося тонера. Замените барабан передачи изображений, если в нем мало тонера или если он пуст.
- Если проблема не решена, см. [Если проблема не решена](#).

Смазывание тонера

Смазывания тонера появляются на передней кромке листа бумаги.



- Проверьте тип и качество носителя. Используйте другой носитель, например, высококачественную бумагу, предназначенную для лазерных принтеров. См. [Характеристики носителя для печати](#).
- Если тонер смазывается на переднем крае листа, значит либо загрязнены направляющие носителя, либо на пути прохождения бумаги скопился мусор. См. [Очистка принтера](#).
- Возможно, в барабане передачи изображений отсутствует или заканчивается тонер. Проверьте состояние барабана передачи изображений с помощью панели управления принтера или панели инструментов HP и замените барабан передачи изображений, если в нем отсутствует или заканчивается тонер.
- Если проблема не решена, см. [Если проблема не решена](#).

Незакрепление тонера

Тонер очень легко смазывается, если к нему прикоснуться.

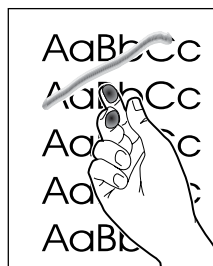

- В драйвере принтера выберите вкладку **Бумага** и установите для параметра **Тип** значение, соответствующее типу носителя, на котором выполняется печать. Скорость печати может быть ниже при использовании более плотной бумаги.
- Проверьте используемый тип и качество бумаги. Используйте другую бумагу, например высококачественную бумагу, предназначенную для лазерных принтеров. См. [Характеристики носителя для печати](#).
- Почистите принтер изнутри. См. [Очистка принтера](#).
- Возможно, поврежден термоэлемент. Обратитесь в службу поддержки клиентов HP. См. [Служба поддержки пользователей HP](#) или вкладыш с информацией о поддержке, который входит в комплект поставки принтера.
- Если проблема не решена, см. [Если проблема не решена](#).

Повторяющиеся дефекты на лицевой стороне

На печатаемой стороне бумаги через определенный интервал появляются пятна.

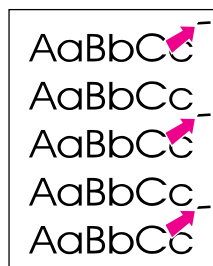

- В окне драйвера принтера выберите вкладку **Бумага** и установите для параметра **Тип** значение, соответствующее типу бумаги, на которой выполняется печать. Скорость печати может быть ниже при использовании более плотной бумаги.
- Очистите принтер. См. [Очистка принтера](#).
- Для решения проблемы используйте инструментальные средства на вкладке **Устранение неисправностей** панели инструментов HP.
- Возможно, барабан передачи изображений поврежден. Замените барабан передачи изображений.
- Возможно, поврежден термоэлемент. Обратитесь в службу поддержки клиентов HP. См. [Служба поддержки пользователей HP](#) или вкладыш с информацией о поддержке, который входит в комплект поставки принтера.
- Если проблема не решена, см. [Если проблема не решена](#).

Повторяющиеся дефекты на обратной стороне

На оборотной стороне бумаги через определенный интервал появляются пятна.

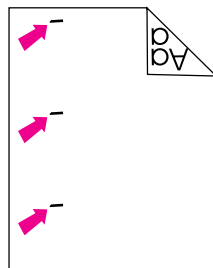

- На внутренних деталях может находиться тонер. Проблема, возможно, исчезнет сама после распечатки нескольких страниц.
- Очистите принтер. См. [Очистка принтера](#).
- Возможно, поврежден термоэлемент. Обратитесь в службу поддержки клиентов HP. См. [Служба поддержки пользователей HP](#) или вкладыш с информацией о поддержке, который входит в комплект поставки принтера.
- Если проблема не решена, см. [Если проблема не решена](#).

Деформация символов

Распечатанная страница содержит деформированные символы.

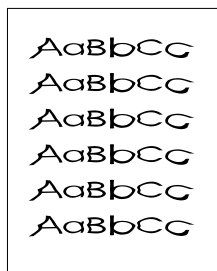

- Если символы искажены таким образом, что получаются пустые изображения, возможно, используется слишком гладкая бумага, например, фотобумага, глянцевая или мелованная бумага. Используйте другую бумагу, например высококачественную бумагу, предназначенную для лазерных принтеров. См. [Характеристики носителя для печати](#).
- Если символы имеют искаженную форму с волнистым эффектом, то, возможно, лазерный сканер неисправен и нуждается в ремонте. Проверьте, указана ли проблема на странице конфигурации. Если это так, обратитесь в службу поддержки клиентов HP. См. [Служба поддержки пользователей HP](#) или вкладыш с информацией о поддержке, который входит в комплект поставки принтера.
- Если проблема не решена, см. [Если проблема не решена](#).

Скручивание или волны

Распечатанная страница скручена или имеет волны.

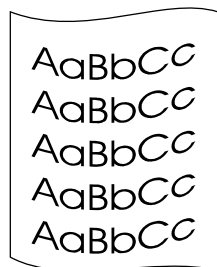

- Переверните стопку бумаги в лотке вверх другой стороной. Также попытайтесь развернуть бумагу во входном лотке на 180 градусов.
- Установите правильный тип бумаги в окне драйвера принтера. Печать на более плотной бумаге занимает больше времени.
- Для использования прямого пути прохождения бумаги откройте заднюю крышку.
- Проверьте используемый тип и качество бумаги. Этот дефект возникает при высокой температуре и влажности. Используйте другую бумагу, например высококачественную бумагу, предназначенную для лазерных принтеров. См. [Характеристики носителя для печати](#).
- Если проблема не решена, см. [Если проблема не решена](#).

Перекос страницы

На распечатанной странице текст или графика перекошены.

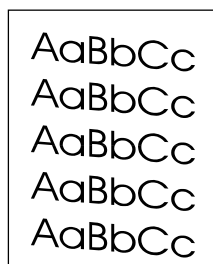

- Убедитесь в том, что бумага или другой носитель правильно загружены, направляющие прижаты к стопке не слишком плотно или не слишком слабо. См. [Загрузка в лотки](#).
- Проверьте используемый тип и качество бумаги. Используйте другую бумагу, например, высококачественную бумагу, предназначенную для лазерных принтеров. См. [Характеристики носителя для печати](#).
- Если проблема не решена, см. [Если проблема не решена](#).

Складки или морщины

Распечатанная страница содержит складки или морщины.

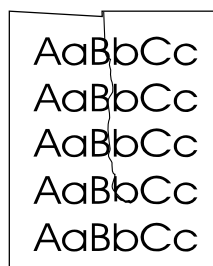

- Убедитесь в том, что бумага правильно загружена в лоток.
- Переверните стопку бумаги во входном лотке, или попытайтесь развернуть бумагу во входном лотке на 180 градусов.
- Для использования прямого пути прохождения бумаги откройте заднюю крышку.
- Проверьте используемый тип и качество бумаги. Используйте другую бумагу, например, высококачественную бумагу, предназначенную для лазерных принтеров. См. [Характеристики носителя для печати](#).
- Если проблема не решена, см. [Если проблема не решена](#).

Разбрасывание тонера по контуру символов

Вокруг напечатанных символов появляется тонер.

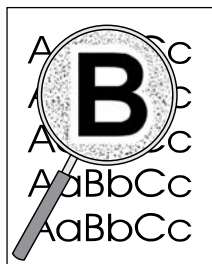

- Небольшое рассеивание тонера является нормальным для лазерных принтеров.
- Переверните стопку бумаги в лотке вверх другой стороной.
- Выполните калибровку. См. [Калибровка принтера](#).
- Если вокруг символов рассеяно большое количество тонера, возможно, бумага имеет высокое сопротивление. Используйте другую бумагу, например, высококачественную бумагу, предназначенную для лазерных принтеров. См. [Характеристики носителя для печати](#).
- Если проблема не решена, см. [Если проблема не решена](#).

Случайное повторение изображения

Если изображение вверху страницы (сплошным черным цветом) появляется далее ниже по странице (в виде серого поля), возможно, тонер не полностью удален с последнего задания. Повторяющееся изображение может быть светлее или темнее поля, в котором оно повторяется.



- Измените тон (темноту) поля, в котором появляется повторяющееся изображение, из программы.
- В используемой программе поверните всю страницу на 180 градусов для печати сначала более светлого изображения.
- Измените последовательность печати изображений. Например, расположите более светлое изображение сверху страницы, а темное внизу.
- Если дефект сохраняется при печати задания, выключите принтер на десять минут, а затем снова включите его для возобновления печати задания.
- Если проблема не решена, см. [Если проблема не решена](#).

Если проблема не решена

Если проблема не решена, попробуйте выполнить следующие действия:



1. Выполните очистку и калибровку. См. [Очистка принтера](#).
2. Распечатайте еще раз страницу конфигурации и страницу состояния расходных материалов.
 - Если страницы распечатываются правильно, значит проблема вызвана ошибкой в работе программы, компьютера или драйвера принтера. Перейдите к следующему действию.
 - Если страницы печатаются некорректно, значит проблема заключена в самом принтере. Возможно, что неисправен термоэлемент. Обратитесь в службу поддержки клиентов HP. См. [Служба поддержки пользователей HP](#) или вкладыш с информацией о поддержке, который входит в комплект поставки принтера.
3. Измените тип в драйвере принтера или измените режим печати, используя панель инструментов HP. Если это действие не поможет, выполните следующее действие.
4. Если проблема все-таки остается, проверьте тип и качество бумаги. (См. [Характеристики носителя для печати](#).) Используйте другую бумагу, например, высококачественную бумагу, предназначенную для лазерных принтеров. Мелованная бумага и фотобумага не поддерживаются.
5. Выполните печать на другом принтере.
 - Если страница печатается правильно, возможно, причиной проблемы является драйвер принтера. Удалите и еще раз установите драйвер принтера.
 - Если страница печатается некорректно, проблема связана с программой или компьютером. См. документацию по программе или компьютеру.

Решение проблем печати цветных документов

В этом разделе описываются проблемы, которые могут возникнуть во время выполнения цветной печати.

Примечание

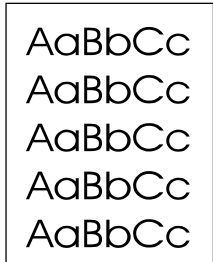
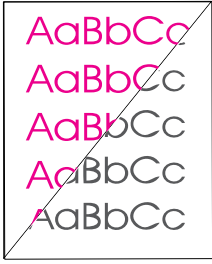
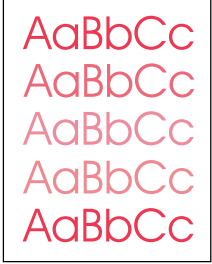
Если Вы столкнулись с проблемами при выполнении цветной печати, выполните калибровку принтера, прежде чем приступать к другим действиям. См. [Калибровка принтера](#).

<p>Печать выполняется только в черном цвете</p>  <p>AaBbCc AaBbCc AaBbCc AaBbCc AaBbCc</p>	 <p>AaBbCc AaBbCc AaBbCc AaBbCc AaBbCc</p> <p>Цвет отсутствует или он неправильный</p>	 <p>AaBbCc AaBbCc AaBbCc AaBbCc AaBbCc</p> <p>Цвета распределяются неравномерно</p>	<p>Несоответствие цветовой гаммы</p>  <p>AaBbCc AaBbCc AaBbCc AaBbCc AaBbCc</p>
---	---	---	--

<p>Цветные страницы имеют незаконченный вид</p> 			
---	--	--	--

Печать выполняется только в черном цвете

Документ, который должен быть цветным, печатается только в черном цвете.

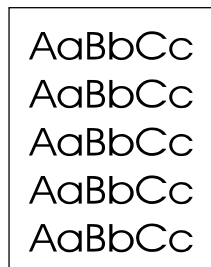

- В Вашей программе или драйвере принтера не выбран режим цветной печати. В режиме печати установите вместо цветной печати печать в градациях серого цвета.
- В программе выбран неправильный драйвер принтера. Выберите правильный драйвер принтера.
- Принтер неправильно настроен. Проверьте конфигурацию принтера, распечатав страницу конфигурации. Если на странице конфигурации цвет не появился, обратитесь в службу поддержки клиентов HP. См. [Служба поддержки пользователей HP](#) или вкладыш с информацией о поддержке, который входит в комплект поставки принтера.

Цвет отсутствует или он неправильный

Не печатается один или несколько цветов или они неточно передаются.



- Выполните калибровку. См. [Калибровка принтера](#).
- Параметры цвета изменены вручную. Измените снова параметр цвета, установив автоматический выбор. См. [Изменение параметров цвета](#).

- Проверьте, удалена ли защитная лента с картриджа.
- Выключите принтер, затем снова включите его.
- Используемый носитель не удовлетворяет характеристикам данного принтера. Используйте другую бумагу, например, высококачественную бумагу, предназначенную для лазерных принтеров. См. [Характеристики носителя для печати](#).
- Эксплуатация принтера осуществляется в условиях повышенной влажности. Проверьте, соответствует ли влажность окружающей среды установленному в характеристиках рабочему диапазону.
- Возможно, в картридже заканчивается тонер. Проверьте панель управления принтера, распечатайте страницу состояния расходных материалов или просмотрите эту информацию с помощью панели инструментов HP. (Если используется картридж не HP, никакие из перечисленных выше источников информации не будут сообщать об отсутствии или нехватке тонера в картридже). Замените картридж, если в нем мало тонера или он пуст.

Цвета распределяются неравномерно

Цвета при печати распределяются неравномерно после загрузки нового картриджа.



- Возможно, в другом картридже мало тонера. Проверьте индикаторы состояния расходных материалов или с помощью панели инструментов HP посмотрите состояние картриджа и замените его, если это необходимо. Если используется картридж не HP, то в случае отсутствия или нехватки тонера никакого уведомления получено не будет.
- Возможно, картридж неправильно установлен. Извлеките картридж того цвета, который печатается неравномерно, и установите его еще раз.

Несоответствие цветовой гаммы

Цвета на распечатанной странице отличаются от изображения на экране.

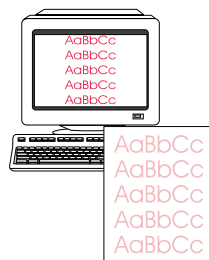

- Выполните калибровку. См. [Калибровка принтера](#).
- Цвета на компьютерном мониторе отличаются от цветов напечатанного документа. Попробуйте выбрать параметр **Согласование с экраном** на вкладке **Цвет** драйвера принтера.
- Распечатайте страницу конфигурации и страницу состояния расходных материалов, чтобы убедиться, что они печатаются правильно. Если Вы не смогли их распечатать, проблема связана с принтером.
- Попробуйте выполнить печать, используя другую программу или один из других драйверов принтера. Например, если используется драйвер принтера PCL 6, попробуйте использовать драйвер PS.
- Не печатаются очень бледные или очень темные цвета на экране. Возможно, используемой Вами программой слишком светлый цвет интерпретируется как белый, а очень темный - как черный. Если это так, избегайте использовать очень светлые или очень темные цвета.
- На качество получаемого документа влияют также другие факторы, например, плотность и качество бумаги. Используйте другую бумагу, например, высококачественную бумагу, предназначенную для лазерных принтеров. См. [Характеристики носителя для печати](#) и [Использование цвета](#).

Цветные страницы имеют незаконченный вид

На напечатанной странице цвета имеют незаконченный вид.



- Используйте гладкую бумагу или носитель, например, высококачественную бумагу, предназначенную для лазерных принтеров. Как правило, на более гладкой бумаге получаются более качественные результаты. Мелованная бумага и фотобумага не поддерживаются. См. [Характеристики носителя для печати](#).

А

Информация о дополнительных принадлежностях и способе их заказа

Приведенный список принадлежностей действителен на момент выхода настоящего руководства. Информация о заказе и наличии принадлежностей может меняться в течение срока эксплуатации принтера. Для получения наиболее свежей информации о заказе посетите следующие Web-узлы:

- Северная Америка: <http://www.hp.com/go/ordersupplies-na>
- Европа и Ближний Восток: <http://www.hp.com/go/ordersupplies-emea>
- Азиатско-Тихоокеанские страны/регионы: <http://www.hp.com/go/ordersupplies-ap>
- Латинская Америка: <http://www.hp.com/go/ordersupplies-la>

Расходные материалы

Название изделия	Описание	Номер детали
Черный картридж	Срок службы 5000 страниц при 5% заполнении.	Q3960A
Голубой картридж	Срок службы 4000 страниц при 5% заполнении.	Q3961A
Желтый картридж	Срок службы 4000 страниц при 5% заполнении.	Q3962A
Пурпурный картридж	Срок службы 4000 страниц при 5% заполнении.	Q3963A
Голубой картридж	Срок службы 2000 страниц при 5% заполнении.	Q3971A
Желтый картридж	Срок службы 2000 страниц при 5% заполнении.	Q3972A
Пурпурный картридж	Срок службы 2000 страниц при 5% заполнении.	Q3973A
Барабан передачи изображений	Срок службы барабана передачи изображений 20000 страниц при черно-белой печати и 5000 страниц при цветной печати. Обычный срок службы от 6000 до 8000 страниц.	Q3964A

Память

Название изделия	Описание	Номер детали
Обновления памяти (модули DIMM)	Стандартный объем памяти принтера 64 Мб можно увеличить до 192 Мб (максимум) с помощью дополнительного разъема DIMM. 32 Мб	C7845A
Обновления памяти (модули DIMM)	64 Мб	C7846A
Обновления памяти (модули DIMM)	128 Мб	C9121A
DIMM шрифтов (100-контактный)	В один из разъемов DIMM можно установить языковой модуль шрифтов объемом 8 Мб.	Для получения информации о наличии модулей DIMM и способе их заказа посетите Web-узел http://www.hp.com .

Кабели и интерфейсные принадлежности

Название изделия	Описание	Номер детали
Внешний сервер печати HP Jetdirect	HP Jetdirect 170x Ethernet (10Base-T, RJ-45); параллельное соединение	J3258B
Внешний сервер печати HP Jetdirect	HP Jetdirect 175x Ethernet (10 Base-T RJ-45); Fast Ethernet (10/100Base-TX RJ-45); соединение USB	J6035C
Внешний сервер печати HP Jetdirect	HP Jetdirect 300x Ethernet/ Fast Ethernet (10/100Base-TX, RJ-45); параллельное соединение	J3263A
Внешний сервер печати HP Jetdirect	HP Jetdirect 500x Ethernet, Fast Ethernet (10/100Base-TX RJ-45); параллельное соединение	J3264A
Внешний сервер печати HP Jetdirect	Внешний сервер печати HP Jetdirect en3700 (10/100Base-TX, высокоскоростное соединение USB 2.0)	J7942A
Параллельные кабели (IEEE-1284)	2 метра, размер B	C2950A
Параллельные кабели (IEEE-1284)	3 метра, размер B	C2951A
Кабель USB	2-метровый стандартный USB-совместимый кабель устройства	C6518A

Принадлежности для работы с бумагой

Название изделия	Описание	Номер детали
Дополнительный лоток 2	<p>Лоток на 250 листов бумаги стандартного формата. Можно установить только один лоток на 250 листов.</p> <hr/> <p>Примечание</p> <p>Этот лоток поставляется в комплекте с моделью 2550n.</p>	Q3709A
Дополнительный лоток 3	<p>Лоток на 500 листов бумаги формата A4 и Letter. Можно установить только один лоток на 500 листов. Чтобы установить дополнительный лоток 3, необходимо установить лоток 2 на 250 листов.</p>	Q3710A

Бумага и другой носитель для печати

Название изделия	Описание	Номер детали
Бумага HP LaserJet	Бумага повышенного качества марки HP для использования с принтерами HP LaserJet.	HPJ1124 (letter)
Бумага HP LaserJet	Бумага повышенного качества марки HP для использования с принтерами HP LaserJet.	CHP310 (A4)
Бумага HP LaserJet	Бумага повышенного качества марки HP для использования с принтерами HP LaserJet.	HPJ1424 (legal)
Бумага HP повышенного качества	Высокосортная бумага HP плотностью 120,32 г/м ² (32 ф.)	HPU1132 (letter)
Бумага HP повышенного качества	Высокосортная бумага HP плотностью 120,32 г/м ² (32 ф.)	CHP410 (A4)
Бумага HP повышенного качества для обложек	Бумага марки HP плотностью 200 г/м ² (75 ф.). Используется для печати почтовых открыток и обложек для документов.	Q2413A (letter) 100 листов
Бумага HP повышенного качества для обложек	Бумага марки HP плотностью 200 г/м ² (75 ф.) Используется для печати почтовых открыток и обложек для документов.	Q2414A (A4) 100 листов
Бумага HP для печати	Бумага марки HP для использования с принтерами HP LaserJet.	HPP1122 (letter)
Бумага HP для печати	Бумага марки HP для использования с принтерами HP LaserJet.	CHP210 (A4)
Универсальная бумага HP	Бумага марки HP для различных целей.	HPM1120 (letter)
Универсальная бумага HP	Бумага марки HP для различных целей использования.	HPM1420 (legal)
Плотная бумага HP LaserJet	Плотная бумага с глянцевой отделкой. Бумага не рвется и устойчива к перемене условий окружающей среды. Предназначена для документов, требующих долговечности и длительного хранения.	Q1298A (letter)

Название изделия	Описание	Номер детали
Плотная бумага HP LaserJet	Плотная бумага с глянцевой отделкой. Бумага не рвется и устойчива к перемене условий окружающей среды. Предназначена для документов, требующих долговечности и длительного хранения.	Q1298B (A4)
Высокоглянцевая бумага HP для лазерных принтеров	Высокоглянцевая отделка с обеих сторон. Используется для печати брошюр, каталогов, фотографий, а также при необходимости высокоглянцевой окончательной обработки.	Q2419A (letter) 200 листов
Высокоглянцевая бумага HP для лазерных принтеров	Высокоглянцевая отделка с обеих сторон. Используется для печати брошюр, каталогов, фотографий, а также при необходимости высокоглянцевой окончательной обработки.	Q2421A (A4) 200 листов
Мягкая глянцевая бумага HP для лазерных принтеров (плотная)	Глянцевая отделка с обеих сторон. 120 г/м ² (32 ф.)	Q4179A (letter) 200 листов
Мягкая глянцевая бумага HP для лазерных принтеров (плотная)	Глянцевая отделка с обеих сторон. 120 г/м ² (32 ф.)	C4179B (A4) 200 листов
Мягкая глянцевая бумага HP для лазерных принтеров	Глянцевая отделка с обеих сторон. 105 г/м ² (28 ф.)	Q2415A (letter) 500 листов
Мягкая глянцевая бумага HP для лазерных принтеров	Глянцевая отделка с обеих сторон. 105 г/м ² (28 ф.)	Q2417A (A4) 500 листов
Прозрачные пленки HP color LaserJet	Цветные прозрачные пленки используются для полноцветной печати.	C2934A (letter) 50 листов
Прозрачные пленки HP color LaserJet	Цветные прозрачные пленки используются для полноцветной печати.	C2936A (A4) 50 листов

Детали, которые пользователь в состоянии заменить самостоятельно

Название изделия	Описание	Номер детали
Термоэлемент	Замените, если проблемы с качеством печати сохраняются после очистки механизма и принятия всех мер по устранению данной неисправности. (См. Очистка принтера и Решение проблем качества печати .)	Для заказа деталей обратитесь в службу поддержки клиентов HP.
Подающая пластина и захватывающие ролики	Замените, если принтер захватывает несколько листов или не захватывает бумагу вообще. Использование различных типов бумаги не устраняет неисправность.	Для заказа деталей обратитесь в службу поддержки клиентов HP.

Дополнительная документация

Печатная копия данного руководства пользователя доступна на следующих языках.

Руководства пользователя

Язык	Номер детали
Английский	Q3702-90905
Арабский	Q3702-90901
Китайский, упрощенная орфография	Q3702-90917
Чешский	Q3702-90902
Датский	Q3702-90903
Голландский	Q3702-90904
Финский	Q3702-90906
Французский	Q3702-90907
Немецкий	Q3702-90908
Иврит	Q3702-90909
Венгерский	Q3702-90910
Итальянский	Q3702-90911
Корейский	Q3702-90912
Норвежский	Q3702-90913
Португальский, бразильский	Q3702-90914
Польский	Q3702-90915
Русский	Q3702-90916
Испанский, кастильский	Q3702-90918
Шведский	Q3702-90919
Тайский	Q3702-90921
Китайский, традиционная орфография	Q3702-90920
Турецкий	Q3702-90922

Б

Обслуживание и поддержка

Заявление Hewlett-Packard об ограниченной гарантии

ИЗДЕЛИЕ HP

HP color LaserJet 2550L, 2550Ln, 2550n

СРОК ДЕЙСТВИЯ ОГРАНИЧЕННОЙ ГАРАНТИИ

1 год, возврат в авторизованный центр обслуживания

В течение указанного выше срока со дня покупки HP гарантирует Вам, конечному пользователю, отсутствие дефектов в оборудовании и принадлежностях HP, а также в материалах и исполнении аппаратного обеспечения. Если HP получает уведомление о подобных дефектах в период действия гарантии, HP по своему усмотрению осуществляет ремонт или замену изделий, оказавшихся дефектными. Замена продуктов может производиться либо на новые продукты, либо на продукты, эквивалентные новым по характеристикам.

Компания Hewlett-Packard гарантирует, что в течение указанного выше срока программное обеспечение HP не утратит способность выполнять запрограммированные инструкции вследствие дефектов, связанных с материалом и качеством изготовления, при соблюдении правил установки и использования. Если HP получает уведомление о подобных дефектах в период действия гарантии, HP заменяет программное обеспечение, дающее сбои при выполнении программных инструкций вследствие подобных дефектов.

Компания HP не гарантирует, что функционирование продуктов HP будет бесперебойным и безошибочным. Если компания HP не может в течение приемлемого времени отремонтировать или заменить любой продукт на условиях, как гарантировано, Вам будет предоставлено право на возврат суммы покупки при условии возврата продукта.

Продукты HP могут содержать восстановленные составляющие, аналогичные новым по своим характеристикам, или при условии их второстепенного использования.

Гарантия не распространяется на дефекты, возникшие из-за: (а) неправильной или неадекватной эксплуатации или калибровки, (б) программного обеспечения, интерфейсных элементов, составляющих или принадлежностей, не поставленных компанией HP, (в) неправомерного изменения или неправильного использования, (г) способа использования, противоречащего опубликованным спецификациям окружающей среды продукта или (д) неправильной подготовки и эксплуатации узла.

В ПРЕДЕЛАХ, ДОПУСТИМЫХ МЕСТНЫМ ЗАКОНОДАТЕЛЬСТВОМ, ВЫШЕУПОМЯНУТЫЕ ГАРАНТИИ ЯВЛЯЮТСЯ ИСКЛЮЧИТЕЛЬНЫМИ И НЕ ВЫРАЖАЮТ И НЕ ПОДРАЗУМЕВАЮТ НИКАКИХ ДРУГИХ ГАРАНТИЙ ИЛИ УСЛОВИЙ НИ В УСТНОЙ, НИ В ПИСЬМЕННОЙ ФОРМЕ. В ЧАСТНОСТИ, КОМПАНИЯ HP ОТКАЗЫВАЕТСЯ ОТ КАКИХ БЫ ТО НИ БЫЛО ПОДРАЗУМЕВАЕМЫХ ГАРАНТИЙ ИЛИ УСЛОВИЙ В ОТНОШЕНИИ КОММЕРЧЕСКОЙ ЦЕННОСТИ, УДОВЛЕТВОРИТЕЛЬНОГО КАЧЕСТВА И ПРИГОДНОСТИ ДЛЯ КОНКРЕТНОЙ ЦЕЛИ. В некоторых странах/регионах и административно-территориальных образованиях не допускается ограничение сроков действия подразумеваемой гарантии, поэтому вышеизложенное ограничение или исключение, возможно, к Вам не относится. Настоящая гарантия предоставляет Вам определенные юридические права. Кроме того, Вам также могут быть предоставлены другие права, которые могут быть различными в разных странах/регионах и административно-территориальных образованиях. Ограниченная гарантия HP действует в любой стране/регионе или местности, где компания HP имеет центры технического обслуживания для данного изделия и реализует его на рынке. Уровень услуг, предоставляемых в соответствии с гарантией, может быть различным и зависит от местных стандартов. Компания HP не будет изменять форму, модификацию или функции данного изделия с целью его приспособления для работы в стране/регионе, где оно не было предназначено для использования по причинам юридического или регулятивного характера.

В ПРЕДЕЛАХ, ДОПУСТИМЫХ МЕСТНЫМ ЗАКОНОДАТЕЛЬСТВОМ, СРЕДСТВА ЗАЩИТЫ ПРАВ, ОПРЕДЕЛЕННЫЕ В ДАННОМ ЗАЯВЛЕНИИ О ГАРАНТИИ, ЯВЛЯЮТСЯ ДЛЯ ВАС ЕДИНСТВЕННЫМИ И ИСКЛЮЧИТЕЛЬНЫМИ СРЕДСТВАМИ. НИ ПРИ КАКИХ ДРУГИХ ОБСТОЯТЕЛЬСТВАХ, КРОМЕ ОГОВОРЕННЫХ ВЫШЕ, НИ HP, НИ ЕЕ ПОСТАВЩИКИ НЕ НЕСУТ ОТВЕТСТВЕННОСТИ В СЛУЧАЕ ПОТЕРИ ДАННЫХ ИЛИ ВОЗНИКНОВЕНИЯ ПРЯМЫХ, РЕАЛЬНЫХ, ПОБОЧНЫХ, КОСВЕННЫХ (ВКЛЮЧАЯ ПОТЕРЮ ПРИБЫЛИ ИЛИ ДАННЫХ) ИЛИ ДРУГИХ УБЫТКОВ ВСЛЕДСТВИЕ ВЫПОЛНЕНИЯ ДОГОВОРНЫХ ОБЯЗАТЕЛЬСТВ, ГРАЖДАНСКОГО ПРАВОНАРУШЕНИЯ ИЛИ ПРИ ИНЫХ УСЛОВИЯХ. В некоторых странах/регионах и административно-территориальных образованиях не допускается исключение или ограничение в отношении побочных или косвенных убытков, поэтому вышеизложенное ограничение или исключение, возможно, к Вам не относится.

УСЛОВИЯ ДАННОГО ГАРАНТИЙНОГО ОБЯЗАТЕЛЬСТВА, ЗА ИСКЛЮЧЕНИЕМ СЛУЧАЕВ, ПРЕДУСМОТРЕННЫХ ДЕЙСТВУЮЩИМ ЗАКОНОДАТЕЛЬСТВОМ, НЕ ИСКЛЮЧАЮТ, НЕ ОГРАНИЧИВАЮТ И НЕ ИЗМЕНЯЮТ ВАШИХ ЗАКОННЫХ ПРАВ (ЯВЛЯЯСЬ ЛИШЬ ИХ ДОПОЛНЕНИЕМ), ОТНОСЯЩИХСЯ К ПРОДАЖЕ ВАМ ДАННОГО ПРОДУКТА.

Картридж Ограниченная гарантия

Компания HP гарантирует, что в данном картридже будут отсутствовать дефекты материалов и качества изготовления.

Действие этой гарантии не распространяется на картриджи, (а) которые были повторно заправлены, восстановлены, переделаны или испорчены каким-либо другим способом (б), при работе с которыми возникают проблемы, связанные с неправильным использованием, ненадлежащим хранением или эксплуатацией в условиях, не отвечающих спецификациям среды для принтера этой модели, или (в) изношенные в результате обычной эксплуатации.

Для получения гарантийного обслуживания верните продукт в место его приобретения (с письменным описанием неисправности и образцами печати) или обратитесь в службу поддержки клиентов HP. Компания HP обязуется по своему усмотрению заменить признанное дефектным изделие или возместить стоимость покупки.

В ДОПУСКАЕМЫХ МЕСТНЫМ ЗАКОНОДАТЕЛЬСТВОМ РАМКАХ ВЫШЕНАЗВАННАЯ ГАРАНТИЯ ЯВЛЯЕТСЯ ИСКЛЮЧИТЕЛЬНОЙ, И НИКАКАЯ ИНАЯ ГАРАНТИЯ ИЛИ УСЛОВИЕ, ПИСЬМЕННЫЕ ИЛИ УСТНЫЕ, НЕ ВЫРАЖАЮТСЯ И НЕ ПОДРАЗУМЕВАЮТСЯ, КРОМЕ ТОГО, HP ОСОБО ОГОВАРИВАЕТ НЕПРИМЕНИМОСТЬ ЛЮБОЙ ПОДРАЗУМЕВАЕМОЙ ГАРАНТИИ ИЛИ УСЛОВИЯ ТОВАРНОЙ ПРИГОДНОСТИ, АДЕКВАТНОГО КАЧЕСТВА ИЛИ ВОЗМОЖНОСТИ ПРИМЕНЕНИЯ ДЛЯ КАКОЙ-ЛИБО КОНКРЕТНОЙ ЗАДАЧИ.

В ПРЕДЕЛАХ, ДОПУСКАЕМЫХ МЕСТНЫМ ЗАКОНОДАТЕЛЬСТВОМ, НИ КОМПАНИЯ HP, НИ ЕЕ ПОСТАВЩИКИ НЕ НЕСУТ НИКАКОЙ ДРУГОЙ ОТВЕТСТВЕННОСТИ ЗА ПРЯМЫЕ, ОСОБЫЕ, ПОБОЧНЫЕ, КОСВЕННЫЕ (ВКЛЮЧАЯ УПУЩЕННУЮ ПРИБЫЛЬ ИЛИ УТРАТУ ДАННЫХ) ИЛИ ДРУГИЕ УБЫТКИ, ОПРЕДЕЛЯЕМЫЕ НА ОСНОВЕ ПОЛОЖЕНИЙ ДОГОВОРНОГО ПРАВА, ГРАЖДАНСКОГО ПРАВА ИЛИ НА ИНЫХ ОСНОВАНИЯХ.

КРОМЕ СЛУЧАЕВ, СПЕЦИАЛЬНО САНКЦИОНИРОВАННЫХ ЗАКОНОМ, ПЕРЕЧИСЛЕННЫЕ ЗДЕСЬ ГАРАНТИЙНЫЕ УСЛОВИЯ НЕ УПРАЗДНЯЮТ, НЕ ОГРАНИЧИВАЮТ И НЕ МЕНЯЮТ, А ЛИШЬ ДОПОЛНЯЮТ ОБЫЧНЫЕ ЮРИДИЧЕСКИЕ ПРАВА, СВЯЗАННЫЕ С ПРОДАЖЕЙ ВАМ ЭТОГО ИЗДЕЛИЯ.

Возможность поддержки и обслуживания

По всему миру компания HP предоставляет разнообразные программы обслуживания и поддержки. Возможности использования таких программ в большой степени зависят от Вашего местонахождения.

Соглашения об обслуживании HP

Компания HP предоставляет несколько типов соглашений об обслуживании для удовлетворения самых различных требований клиентов. Соглашения об обслуживании не являются частью стандартного гарантийного обслуживания. Услуги по поддержке различаются в зависимости от местонахождения заказчика. Свяжитесь с центром поддержки клиентов HP, чтобы определить возможные услуги, а также для получения дополнительной информации по соглашениям об обслуживании. В общих случаях, принтер подлежит следующим соглашениям о поддержке

Соглашения об обслуживании на месте

Для предоставления максимально эффективного уровня поддержки компания HP предоставляет соглашение на услуги на месте, предусматривающее два варианта отклика на запрос.

Приоритетное обслуживание на месте

По условиям данного соглашения услуги оказываются на месте в течение 4 часов по вызову, сделанному в течение обычного рабочего дня HP.

Обслуживание на месте в течение суток

По условиям данного соглашения услуги оказываются на следующий рабочий день с момента вызова. Большинство соглашений на техническое обслуживание на месте содержат пункты (предусматривающие отдельную оплату) относительно дополнительного времени обслуживания и выезда в удаленные пункты, находящиеся вне пределов зон обслуживания специалистами HP.

Служба срочной замены HP (только в США и Канаде)

Этот вид обслуживания предоставляется за дополнительную плату и является альтернативой обычной гарантии и предоставляет возможность сдачи принтера в ремонт. Служба срочной замены HP позволяет получить восстановленное изделие взамен неисправного, а затем вернуть в HP неисправный принтер. Более оперативная замена, обеспечиваемая в рамках программы HP Express Exchange (Служба срочной замены HP), сводит к минимуму время простоя и является более выгодным по сравнению с обычными программами обслуживания, когда заказчику необходимо сначала отослать неисправный принтер производителю, а затем ждать, пока его отремонтируют и вернут назад.

Если Вы выберете этот сервис, выполните действия, приведенные ниже. Заказчики, которым HP обеспечивает техническое обслуживание на месте, должны работать непосредственно с местным центром поддержки заказчиков HP, а не следовать приведенной здесь инструкции.

Примечание

Для определения возможных вариантов поддержки перейдите по адресу <http://www.hpexpress-services.com/10467a> и введите номер модели своего принтера. В Северной Америке дополнительные варианты могут быть доступны через центр поддержки клиентов HP. Позвоните: 1-800-HPINVENT [(1) (800) 474-6836 (США)] или (1) (800) 268-1221 (Канада).

Использование Службы срочной замены HP

1. Позвоните в центр поддержки заказчиков HP в США или Канаде. Технический специалист оценивает ситуацию и определяет, действительно ли в принтере имеет место неисправность. Если да, то технический специалист направляет заказчика в центр обслуживания HP.
2. Представитель центра обслуживания запрашивает сведения о продукте и заказчике. В некоторых случаях может быть запрошена дополнительная информация.
3. Прежде чем подписывать соглашение на эту услугу следует запросить у представителя информацию о возврате дефектного принтера.
4. Компания HP обеспечивает поставку восстановленного устройства в качестве замены на следующий день. (Поставке на следующий день может помешать отдаленное географическое положение.)

На устройства, поставленные в качестве замены, распространяется такая же гарантия, что и на замененное устройство, или 90 дней - в зависимости от того, который из периодов больше.

Упаковка принтера

Если центр поддержки клиентов HP определит, что Вам следует вернуть принтер в компанию HP для его ремонта, выполните действия, представленные ниже, чтобы упаковать принтер перед его отправкой.

ПРЕДУПРЕЖДЕНИЕ

Ответственность за повреждение во время транспортировки, вызванное неправильной упаковкой, лежит на пользователе.

Упаковка принтера

1. Извлеките и сохраните все установленные в принтер модули DIMM.

ПРЕДУПРЕЖДЕНИЕ

Статическое электричество может повредить модули DIMM. Поэтому при работе с модулями DIMM необходимо надеть антистатический браслет или периодически прикасаться к поверхности антистатической упаковки для модулей DIMM, а затем к открытой металлической части на принтере. Для получения информации об извлечении модулей DIMM см. [Установка модулей DIMM памяти и шрифтов](#).

2. Извлеките и сохраните барабан передачи изображений.
3. Извлеките и сохраните все четыре картриджа. Самым простым способом извлечения картриджей является включение электропитания принтера и следование описанной ниже процедуре:
 - a. Откройте верхнюю крышку и извлеките картридж, который установлен в доступной позиции.
 - b. Закройте верхнюю крышку и нажмите  (ПОВОРОТНОЕ ЗАГРУЗОЧНОЕ УСТРОЙСТВО).
 - c. Откройте верхнюю крышку и извлеките картридж, который теперь установлен в доступной позиции.
 - d. Повторите действия b и c для извлечения оставшихся картриджей.

Если принтер включить нельзя, извлеките картриджи вручную, следуя данной процедуре:

ПРЕДУПРЕЖДЕНИЕ

Не пытайтесь выполнить эту процедуру при включенном принтере. При этом можно повредить принтер. Перед извлечением картриджей вручную проверьте, выключен ли принтер и отсоединен ли шнур питания.

- a. Откройте верхнюю крышку. Найдите белую пластмассовую направляющую под петлей верхней крышки с правой стороны принтера.

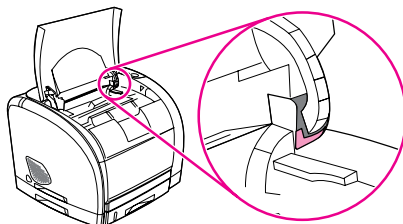

- b. В отверстие на белой направляющей вставьте небольшой остроконечный предмет, например, небольшую отвертку или растянутую скрепку для бумаги. Вставив этот предмет, слегка нажмите. Это освободит поворотное устройство, так что оно будет свободно вращаться.

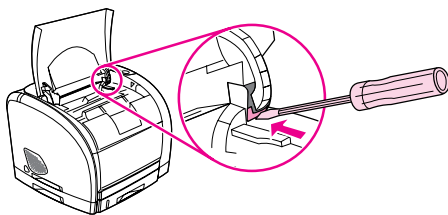

- c. Извлеките картриджи, поворачивая устройство как необходимо. Будьте осторожны, не дотрагивайтесь до роликов на картриджах.

ПРЕДУПРЕЖДЕНИЕ

Перед транспортировкой принтера *очень важно* извлечь из него картриджи. Картриджи, оставленные в принтере, потекут во время транспортировки и приведут к полному покрытию тонером механизма и других деталей принтера.

Во избежание повреждения картриджа, избегая прикосновения с роликом, поместите его в оригинальный упаковочный материал или в другую упаковку так, чтобы картридж не подвергался воздействию света.

4. Если проблема не связана с дополнительным лотком 2 или дополнительным лотком 3, извлеките их.
5. Отсоедините и сохраните шнур питания, интерфейсный кабель и дополнительные принадлежности.
6. Извлеките и сохраните внешний сервер печати HP Jetdirect, если он установлен.
7. К принтеру следует приложить образцы печати и 50-100 листов бумаги или иного носителя, при печати на котором наблюдались дефекты печати.
8. Вложите заполненный экземпляр следующей формы - [Форма информации об обслуживании](#).
9. В США позвоните в центр поддержки клиентов HP для запроса нового упаковочного материала. В других областях используйте оригинальную упаковку, если это возможно. Компания Hewlett-Packard рекомендует застраховать отправляемое оборудование.

Форма информации об обслуживании

КТО ВОЗВРАЩАЕТ ОБОРУДОВАНИЕ?		Дата:
Контактное лицо:		Телефон:
Альтернативное контактное лицо:		Телефон:
Обратный адрес доставки:	Специальные указания по пересылке:	
ЧТО ВЫ ОТПРАВЛЯЕТЕ?		
Наименование модели:	Номер модели:	Серийный номер:
Пожалуйста, приложите образцы распечаток. НЕ отправляйте вместе с оборудованием принадлежности (документацию, чистящие материалы и т. п.), не требующиеся для выполнения ремонта.		
ИЗВЛЕКЛИ ЛИ ВЫ КАРТРИДЖИ И БАРАБАН ПЕРЕДАЧИ ИЗОБРАЖЕНИЯ?		
Вы должны извлечь эти составляющие перед отправкой принтера, если механические проблемы не будут препятствовать в этом.		
<input type="checkbox"/> Да.	<input type="checkbox"/> Нет, я не могу извлечь их.	
ЧТО НУЖНО ОТРЕМОНТИРОВАТЬ? (При необходимости вложите отдельный лист.)		
1. Опишите условия возникновения неполадки. (В чем суть неполадки? Что Вы делали в момент возникновения неполадки? Какие программы были запущены? Является ли возникшая проблема повторяющейся?)		
2. Если это повторяющаяся неполадка, каков интервал времени между ее возникновением?		
3. Подключено ли устройство к чему-либо из следующего и если подключено, то сообщите номер модели и имя производителя.		
Персональный компьютер:	Модем:	Сеть:
4. Дополнительные комментарии:		
ОПЛАТА РЕМОНТА		
<input type="checkbox"/> Находится на гарантии	Дата покупки/получения:	
(Вложите документ, подтверждающий дату покупки или получения устройства.)		
<input type="checkbox"/> Номер договора на обслуживание:		
<input type="checkbox"/> Номер заказа:		
Номер заказа и (или) подпись уполномоченного лица должны указываться при любом запросе на обслуживание за исключением обслуживания по договору или гарантийного обслуживания. Если стандартные расценки на ремонт не могут быть использованы, оформите заказ на минимальную сумму. Информацию о стандартных расценках на ремонт можно получить в любом сервисном центре HP, уполномоченном выполнять ремонтные работы.		
Подпись уполномоченного лица:		Телефон:

Адрес для выставления счета:	Особые указания по оплате:
------------------------------	----------------------------

В

Характеристики

Технические характеристики принтера

Физические характеристики

Устройство	Высота	Толщина	Ширина	Плотность
Принтер HP color LaserJet 2550L без дополнительных лотков	325 мм	451 мм	482 мм	21,5 кг
Принтер HP color LaserJet 2550n с лотком 2 (250 листов)	376 мм	451 мм	482 мм	23,9 кг
Принтер HP color LaserJet 2550n с лотком 2 и дополнительным лотком 3 (500 листов)	512 мм	451 мм	482 мм	29,3 кг

Характеристики расходных материалов

Срок службы барабаны передачи изображений (при 5-процентном покрытии)	20000 страниц при печати только черным цветом 5000 страниц при печати в цвете Средний срок службы от 6000 до 8000 страниц
Срок службы картриджа (при 5-процентном покрытии)	Черный: 5000 страниц Желтый, пурпурный и голубой: 2000 страниц каждый (принтер HP color LaserJet 2550L) Желтый, пурпурный и голубой: 4000 страниц каждый (принтер HP color LaserJet 2550L и 2550n)

Электрические характеристики

Элемент	Модели на 110 вольт	Модели на 220 вольт
Источник питания	115 - 127 Вт (+/- 10 %)	220 - 240 Вт (+/- 10 %)
	50 - 60 Гц (+/- 2 Гц)	50 - 60 Гц (+/- 2 Гц)
Потребляемая мощность (обычная)		
В режиме печати (цветная)	224 Вт ((средн.))	217 Вт ((средн.))
В режиме печати (черно-белая)	400 Вт ((средн.))	400 Вт ((средн.))
В режиме ожидания	15 Вт ((средн.))	19 Вт ((средн.))
В режиме отключения	0 Вт ((средн.))	0 Вт ((средн.))
Тепловая мощность		
Режим ожидания	51 Б.е.т./ч.	61 Б.е.т./ч.
Минимальная рекомендуемая мощность сети	12 А	6 А

ПРЕДУПРЕЖДЕНИЕ

Требования к электропитанию зависят от страны/региона, в которой был продан принтер. Не изменяйте рабочее напряжение. Это может привести к повреждению принтера и прекращению действия гарантии.

Требования к условиям окружающей среды

	Рекомендуемые ¹	Рабочая среда ¹	Среда для хранения ¹
(принтер и печатающий картридж) Температура	от 20° до 27° C (от 68° до 81° F)	от 15° до 32,5° C (от 59° до 90,5° F)	от -20° до 40° C (от -4° до 104° F)
Относительная влажность	от 20 до 70 процентов	от 10 до 80 процентов	95 процентов или меньше

¹Значения могут изменяться. Для получения текущей информации см. <http://www.hp.com/support/clj2550>.

Акустическая эмиссия (серия HP color LaserJet 2550)

Акустическая мощность	В соответствии с ISO 9296¹
Печать (20 стр./мин.)	$L_{WA_d} = 6.6$ бел (A) [66 dB (A)]
SPL-в непосредственной близости от принтера	В соответствии с ISO 9296¹
Печать (20 стр./мин.)	$L_{pAm} = 52$ дБ(А)

¹Значения могут изменяться. Для получения текущей информации см. <http://www.hp.com/support/clj2550>.



Регламентирующая информация

Введение

В этом разделе содержится информация по следующим темам:

- [Регламентации FCC](#)
- [Программа Environmental Product Stewardship \(экологической чистоты изделия\)](#)
- [Данные о безопасности применяемых материалов](#)
- [Заявление о соответствии](#)
- [Положения о безопасности лазерного оборудования](#)
- [Canadian DOC statement](#)
- [Korean EMI statement](#)
- [Finnish laser statement](#)

Регламентации FCC

Данное устройство проверено и признано соответствующим требованиям, предъявляемым к цифровым устройствам класса В, согласно Части 15 Правил FCC. Эти ограничения разработаны с целью обеспечения защиты от вредного излучения устройства в жилой зоне. Данное изделие генерирует, использует и излучает электромагнитные волны в радиодиапазоне. Если данное оборудование не устанавливать и не использовать в соответствии с инструкциями, оно может создавать недопустимые помехи для беспроводной связи. Однако не существует гарантии, что будучи правильно установленным, данное устройство не будет являться источником помех; наличие помех можно определить путем выключения и включения устройства. Если устройство все же вызывает помехи теле- и радиоприема, пользователь может попытаться уменьшить влияние помех, выполнив следующие действия:

- Перенаправить приемную антенну или переставить ее в другое место.
- Увеличить расстояние между оборудованием и приемным устройством.
- Подключить оборудование и приемник к сетевым розеткам разных цепей питания.
- Обратиться к дилеру или опытному специалисту по радио/телевидению.

Примечание

Любые изменения или модификации устройства принтера, не одобренные компанией HP, могут привести к лишению пользователя права на использование данного оборудования.

Чтобы соответствовать требованиям, предъявляемым к цифровым устройствам класса В, согласно Части 15 Правил FCC, необходимо использовать экранированный интерфейсный кабель.

Программа Environmental Product Stewardship (экологической чистоты изделия)

Защита окружающей среды

Компания Hewlett-Packard обязуется поставлять изделия высокого качества, соответствующие требованиям по защите окружающей среды. Данный принтер HP LaserJet был разработан на основе применения технических решений, позволяющих свести к минимуму негативное воздействие на окружающую среду.

Образование озона

При работе этого устройства не образуется озон (O₃).

Потребление электроэнергии

Это изделие соответствует требованиям ENERGY STAR®. Это добровольная программа, имеющая своей целью способствовать созданию энергосберегающей офисной техники.



ENERGY STAR - зарегистрированный в США сервисный знак Агентства по защите окружающей среды США. Будучи участником программы ENERGY STAR®, компания Hewlett-Packard определила, что данное изделие удовлетворяет рекомендациям ENERGY STAR® по экономии энергии. Для получения дополнительной информации см. <http://www.energystar.gov>.

Использование бумаги

Возможности дуплекса вручную [двусторонняя печать; см. [Двусторонняя печать \(вручную\)](#)] и печати блоком [печать нескольких страниц на одном листе; см. [Печать нескольких страниц на одном листе \(печать блоком\)](#)] позволяют снизить расход бумаги и сэкономить природные ресурсы.

Пластмассовые материалы

Пластмассовые детали весом более 25 грамм снабжены маркировкой в соответствии с международными стандартами, которая облегчает их идентификацию и утилизацию после окончания эксплуатации принтера.

Расходные материалы HP LaserJet

Во многих странах/регионах расходные материалы для этого принтера (например, печатающий картридж, барабан передачи изображений) можно вернуть в компанию HP в рамках Программы возврата и переработки расходных материалов для печати HP. Простая в использовании программа бесплатного возврата осуществляется более чем в 48 странах/регионах. Информация об этой программе на нескольких языках входит в комплект поставки всех новых картриджей и расходных материалов для HP LaserJet.

Информация о программе возврата и утилизации расходных материалов HP

В соответствии с Программой возврата и переработки расходных материалов для печати HP, начиная с 1990 года было собрано несколько миллионов использованных картриджей HP LaserJet, которые в других обстоятельствах оказались бы на свалках. Печатающие картриджи и другие расходные материалы HP LaserJet поступают в пункты сбора, а затем централизованно доставляются партнерам по переработке, которые занимаются их утилизацией. После процедуры строгой проверки отдельные детали проходят этап восстановления и используются для изготовления новых картриджей. Остальные материалы разделяются и перерабатываются в сырье для других отраслей, где из них изготавливаются различные полезные изделия.

Возврат в США

Для обеспечения более эффективного для защиты окружающей среды возврата использованных картриджей и расходных материалов HP призывает выполнять оптовый возврат. Вы можете вернуть несколько картриджей сразу, используя для отправки наклейку с адресом и отметкой об уплате почтовых расходов компании UPS, входящую в комплект поставки. Дополнительную информацию в США можно получить, позвонив по телефону (1) (800) 340-2445 или посетив Программы по адресу: <http://www.hp.com/go/recycle>.

Возврат за пределами США

За пределами США заказчики могут получить информацию о Программе возврата и утилизации, позвонив в местный сервисный центр или отдел продаж HP или посетив Web-узел <http://www.hp.com/go/recycle>.

Бумага

Принтер позволяет использовать бумагу, изготовленную из вторичного сырья и отвечающую требованиям *руководства по носителям для печати на принтерах семейства HP LaserJet*. Для загрузки этого руководства в формате PDF посетите Web-узел <http://www.hp.com/support/ljpaperguide>. Этот принтер может работать с бумагой, изготовленной из вторичного сырья и отвечающей стандарту DIN 19309.

Ограничения для материалов

В данном устройстве отсутствует ртуть.

В данном устройстве отсутствуют батареи.

В припое, использованном в данном устройстве, имеется свинец. Он может потребовать специального обращения по истечении срока службы.

Для получения информации об утилизации посетите Web-узел <http://www.hp.com/go/recycle> или свяжитесь с местным представительством Electronics Industry Alliance: <http://www.eiae.org>.

Данные о безопасности применяемых материалов

Таблицы безопасности материалов (MSDS) можно получить, посетив Web-узел расходных материалов HP LaserJet по адресу <http://www.hp.com/hpinfo/community/environment/productinfo/safety.htm>.

Расширенная гарантия

Программа HP SupportPак предусматривает гарантийное обслуживание оборудования марки HP и всех его внутренних узлов и деталей, поставляемых компанией HP. Срок гарантийного обслуживания оборудования составляет три года со дня покупки изделия HP. Пакет HP SupportPак должен быть приобретен заказчиком в течение 90 дней со дня покупки изделия. Для получения дополнительной информации обратитесь в группу поддержки заказчиков HP и в центр обслуживания HP. См. [Служба поддержки пользователей HP](#).

Возможность приобретения запасных деталей и расходных материалов

Запасные детали и расходные материалы к данному изделию будут поступать в продажу в течение пяти лет (минимум) после снятия изделия с производства.

Дополнительная информация

Программы поддержки продукции HP включают следующие элементы:

- Таблица с данными, относящимися к окружающей среде, для данного и многих других изделий HP.
- Обязательства HP по защите окружающей среды.
- Система управления защитой окружающей среды HP.
- Программа по возврату и переработке продукции HP после истечения срока службы.
- Таблица безопасности материалов.

См.: <http://www.hp.com/go/environment> или <http://www.hp.com/hpinfo/community/environment>

Заявление о соответствии

Заявление о соответствии

в соответствии с ISO/IEC Guide 22 и EN 45014

Название производителя: Hewlett-Packard Company
Адрес производителя: 11311 Chinden Boulevard
Boise, Idaho 83714-1021, USA

заявляет о том, что изделие

Название изделия: HP color LaserJet 2550L/2550Ln/2550n
Регулятивный номер модели⁴⁾: BOISB-0305-00. Включает: Q3709A – дополнительный входной лоток на 250 листов; Q3710A – дополнительный входной лоток на 500 листов
Варианты поставки изделия: BCE

соответствует следующим характеристикам:

Безопасность: IEC 60950:1999 / EN60950: 2000
IEC 60825-1:1993 +A1: 1997 +A2:2001 / EN 60825-1:1994 +A11:1996 +A2:2001 (лазерные/излучающие изделия класса 1)
GB4943-2001

Электромагнитная совместимость: CISPR 22:1997 / EN 55022:1998 класс B^{1) 3)}
EN 61000-3-2:1995 / A14
EN 61000-3-3:1995/ A1
EN 55024:1998
Книга 47 свода федеральных постановлений (CFR) Федеральной комиссии связи (FCC) США, часть 15, класс B²⁾ / ICES-003, издание 3/ GB9254-1998, GB17625.1-1998 / CNS 13438

Дополнительная информация:

Данное изделие соответствует требованиям Директивы по электромагнитной совместимости (EMC) 89/336/ЕЕС и Директивы по низкому напряжению 73/23/ЕЕС и в соответствии с этим носит обозначение совместимого оборудования (CE).

1. Данное изделие тестировалось в обычной конфигурации на системах персональных компьютеров Hewlett-Packard. Тестирование изделия проводилось в соответствии с определенным стандартом, за исключением положений, оговоренных в статье 9.5, которая еще не вступила в силу.
2. Данное устройство соответствует части 15 Правил FCC. Работа должна отвечать двум следующим условиям: (1) данное устройство не должно создавать помехи и (2) данное устройство должно работать в условиях любых помех, включая те, которые могут вызывать сбои в работе.
3. Данное изделие может функционировать в ЛВС (локальной вычислительной сети). При подключении интерфейсного кабеля к разъемам ЛВС изделие соответствует требованиям EN55022 и CNS13438 класса А; в этом случае следующее верно для устройства: "Внимание! Это изделие относится к классу А. В бытовых условиях это изделие может явиться причиной радиопомех. В этом случае пользователю, возможно, потребуется выполнить соответствующие действия".
4. В регулирующих целях данному изделию присвоен регулятивный номер модели. Этот номер нельзя путать с маркетинговым названием изделия или номерами изделий.

Boise, Idaho , USA

1 апреля 2004 г.

Только для регулятивных целей:

Контакты в Австралии: Product Regulations Manager, Hewlett-Packard Australia Ltd., 31-41 Joseph Street Blackburn, Victoria 3130, Australia

Контакты в Европе: Локальный торговый и обслуживающий офис или Hewlett-Packard GmbH, Department HQ-TRE / Standards Europe, Herrenberger Strasse 140 , D-71034, Boblingen (ФАКС: +49-7031-14-3143)

Контакты в США: Менеджер продукции, Hewlett-Packard Company PO Box 15, Mail Stop 160 Boise, Idaho 83707-0015, (Телефон: 208-396-6000)

Положения о безопасности для конкретных стран/регионов

Положения о безопасности лазерного оборудования

Центр по изучению радиологического воздействия устройств на здоровье человека (Center for Devices and Radiological Health, CDRH) при Управлении по санитарному надзору за качеством пищевых продуктов и медикаментов США (FDA) ввел правила безопасности для лазерных устройств, изготовленных с 1 августа 1976 г. Данный принтер прошел сертификацию как лазерное устройство класса 1 в соответствии с нормативами по уровню радиации Министерства здравоохранения США (DHHS) согласно указаниям по радиационному контролю в рамках Акта о здоровье и безопасности 1968 г.

Поскольку испускаемое внутренними узлами принтера излучение полностью отражается или поглощается замкнутым защитным кожухом или корпусом устройства, выход лазерного луча за пределы устройства в ходе нормальной эксплуатации исключается.

ВНИМАНИЕ!

Использование средств управления, регулировка или выполнение процедур, не указанных в настоящем руководстве пользователя, может привести к воздействию опасного излучения.

Canadian DOC statement

Complies with Canadian EMC Class B requirements.

«Conforme à la classe B des normes canadiennes de compatibilité électromagnétiques (CEM).»

Korean EMI statement

사용자 안내문 (B 급 기기)

이 기기는 비업무용으로 전자파장해검정을 받은 기기로서, 주거지역에서는 물론 모든 지역에서 사용할 수 있습니다.

Finnish laser statement

LASERTURVALLISUUS

LUOKAN 1 LASERLAITE

KLASS 1 LASER APPARAT

HP color LaserJet 2550L, 2550Ln, 2550n -laserkirjoitin on käyttäjän kannalta turvallinen luokan 1 laserlaite. Normaalisissa käytöissä kirjoittimen suojakotelointi estää lasersäteiden pääsyn laitteen ulkopuolelle.

Laitteen turvallisuusluokka on määritetty standardin EN60825-1 (1994) mukaisesti.

VAROITUS!

Laitteen käyttäminen muulla kuin käyttöohjeessa mainitulla tavalla saattaa altistaa käyttäjän turvallisuusluokan 1 ylittävälle näkymättömälle lasersäteilylle.

WARNING!

Om apparaten används på annat sätt än i bruksanvisning specificerats, kan användaren utsättas för osynlig laserstrålning, som överskrider gränsen för laserklass 1.

HUOLTO

HP color LaserJet 2550L, 2550Ln, 2550n -kirjoittimen sisällä ei ole käyttäjän huollettavissa olevia kohteita. Laitteen saa avata ja huoltaa ainoastaan sen huoltamiseen koulutettu henkilö. Tällaiseksi huoltotoimenpiteeksi ei katsota väriainekasetin vaihtamista, paperiradan puhdistusta tai muita käyttäjän käsikirjassa lueteltuja, käyttäjän tehtäväksi tarkoitettuja ylläpitotoimia, jotka voidaan suorittaa ilman erikoistyökaluja.

VARO!

Mikäli kirjoittimen suojakotelo avataan, olet alttiina näkymättömälle lasersäteilylle laitteen ollessa toiminnassa. Älä katso säteeseen.

WARNING!

Om laserprinterns skyddshölje öppnas då apparaten är i funktion, utsättas användaren för osynlig laserstrålning. Betrakta ej strålen.

Tiedot laitteessa käytettävän laseriodin säteilyominaisuuksista:

Aallonpituus 770-800 nm

Teho 5 mW

Luokan 3B laser



Работа с памятью

В этом разделе содержится информация по следующим темам:



- [Память принтера](#)
- [Установка модулей DIMM памяти и шрифтов](#)
- [Проверка установки модулей DIMM](#)
- [Включение памяти](#)
- [Включение модулей DIMM шрифтов/языка](#)

Память принтера

Принтер серии HP color LaserJet 2550 оборудован одним разъемом для модуля памяти с двухрядными контактами (DIMM) для модернизации возможностей принтера:

- Дополнительная память принтера. Модули DIMM доступны с объемом 32, 64 и 128 Мб, что позволяет наращивать память максимум до 160 Мб.
- Дополнительные шрифты, макросы и шаблоны, записанные в модулях DIMM.

Если Вам часто приходится печатать документы со сложной графикой, документы PS или использовать различные выгруженные шрифты, то Вам, вероятно, потребуется установить дополнительную память. Установка дополнительной памяти также позволит печатать на принтере несколько копий и выполнять их сортировку с максимальной скоростью.

Прежде чем заказывать дополнительную память, посмотрите, сколько памяти уже установлено, распечатав страницу конфигурации. [Нажмите одновременно клавиши  (ПУСК) и  (ОТМЕНА ЗАДАНИЯ) или воспользуйтесь панелью инструментов HP.] Для получения информации о заказе модулей DIMM см. [Информация о дополнительных принадлежностях и способе их заказа](#). Модули SIMM, использовавшиеся в предыдущих моделях принтеров HP LaserJet, несовместимы с данным принтером.



Установка модулей DIMM памяти и шрифтов

В принтер можно установить дополнительную память, а также модуль DIMM шрифтов, позволяющий распечатывать на принтере символы таких алфавитов, как китайского или кириллического.

ПРЕДУПРЕЖДЕНИЕ

Статическое электричество может повредить модули DIMM. При работе с модулями DIMM наденьте антистатический браслет или периодически прикасайтесь к поверхности антистатической упаковки, а затем к открытой металлической части на принтере.

Установка модулей DIMM памяти и шрифтов

1. Распечатайте страницу конфигурации, одновременно нажав клавиши  (ПУСК) и  (ОТМЕНА ЗАДАНИЯ). (Будет также распечатана страница состояния расходных материалов и, возможно, страница конфигурации HP Jetdirect.) Если страница конфигурации не распечатывается на Вашем языке, см. [Специальные страницы](#).
2. После печати страницы конфигурации выключите принтер и отсоедините шнур питания.

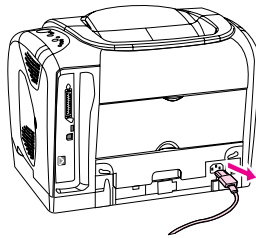

3. Откройте дверцу для доступа к DIMM, которая располагается с правой стороны принтера.

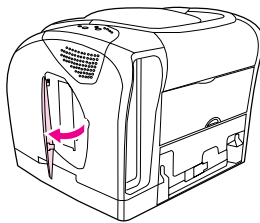

4. Откройте вторую дверцу DIMM.

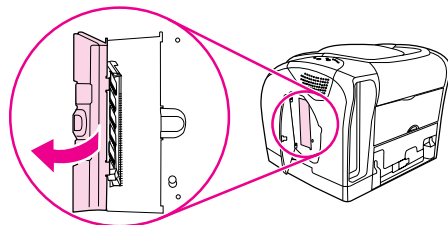

5. Освободите зажимы, расположенные с каждой стороны разъема DIMM.

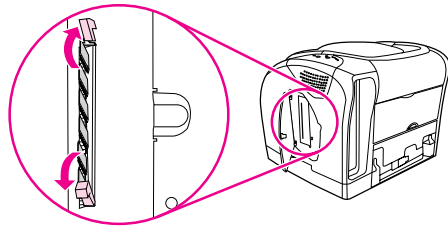

6. Извлеките модуль DIMM из антистатической упаковки.

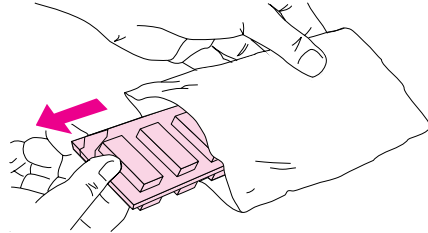

7. Удерживая модуль DIMM за края (как показано на рисунке), совместите пазы на модуле DIMM с разъемом DIMM.

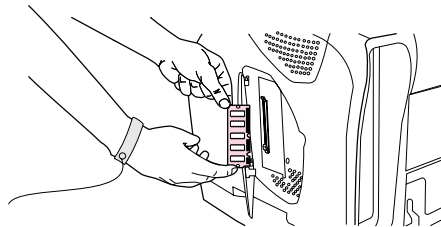

8. Приложив некоторое усилие, прямо (не наклоняя) вставьте модуль DIMM в разъем. Аккуратно закройте зажимы с обеих сторон модуля DIMM до щелчка.

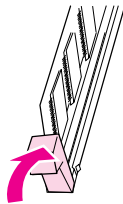

9. Закройте обе дверцы DIMM.

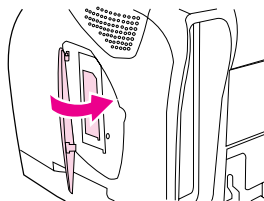

10. Снова подключите шнур питания и включите принтер.

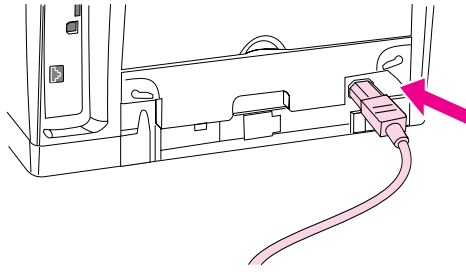



11. Перейдите к разделу [Проверка установки модулей DIMM](#).

Проверка установки модулей DIMM

Проверьте правильность и работоспособность модулей DIMM.

Проверка установки модулей DIMM

1. Включите принтер. Убедитесь в том, что после выполнения запуска принтера загорается индикатор готовности. Если появилось сообщение об ошибке, возможно, модуль DIMM установлен неправильно.
2. Распечатайте страницу конфигурации, одновременно нажав клавиши  (пуск) и  (отмена задания). (Будет распечатана страница состояния расходных материалов и, возможно, страница конфигурации HP Jetdirect.)
3. Проверьте на странице конфигурации разделы "Installed Personalities" (Установленные индивидуальные настройки) и "Options" (Параметры) и сравните их с данными на странице конфигурации, распечатанной до установки модулей DIMM.
4. Если объем установленной памяти не увеличился или модули DIMM шрифтов не были распознаны, это означает следующее:
 - Возможно, модуль DIMM неправильно установлен. Повторите процедуру установки.
 - Возможно, модуль DIMM бракованный. Попробуйте установить другой модуль.
5. Как только модуль DIMM будет установлен правильно, перейдите к [Включение памяти](#), если Вы установили модуль памяти, или к [Включение модулей DIMM шрифтов/языка](#), если Вы установили модуль шрифтов.

Включение памяти

Если в принтер установлены новые модули DIMM памяти, все пользователи Windows, работающие с принтером, должны изменить настройку драйвера принтера, чтобы он распознал добавленную память. Компьютеры Macintosh автоматически распознают новую память.

Включение памяти в системе Windows

1. В меню **Пуск** выберите **Настройка**, затем **Принтеры** или **Принтеры и факсы**.
2. Выберите данный принтер, а затем **Свойства**.
3. На вкладке **Конфигурация** выберите **Дополнительно**.
4. В поле **Всего памяти** введите объем памяти, получившийся после установки дополнительной памяти.
5. Нажмите на кнопку **ОК**.

Включение памяти в системе Mac OS

Примечание

Включение памяти в OS X может отличаться от следующей процедуры.

1. Щелкните на рабочем столе на значке принтера.
2. В меню **Printing** выберите **Change Setup**.

Включение модулей DIMM шрифтов/языка

Если в принтер установлены новые модули DIMM шрифтов/языков, все пользователи Windows, работающие с принтером, должны изменить драйвер принтера, чтобы он распознал вновь добавленные модули. Компьютеры Macintosh автоматически распознают новые модули DIMM шрифтов/языков.

Включение шрифтов в Windows

1. В меню **Пуск** выберите **Настройка**, затем **Принтеры**.
2. Выберите данный принтер, а затем **Свойства**.
3. На вкладке **Конфигурация** выберите **Дополнительно**.
4. Установите флажок **DIMM шрифтов**.
5. Нажмите на кнопку **ОК**.

Указатель

Символы/цифры

4 цвета, параметр 71

А

Адаптивная передача полутонов, параметры 71

Б

барабан передачи изображений

индикатор состояния 26

мало тонера 104

не HP 108

номер изделия 136

ожидаемый срок службы 76

пуст, сообщения индикатора 106

барабан, передачи изображений

индикатор состояния 26

мало тонера 104

не HP 108

номер изделия 136

ожидаемый срок службы 76

пуст, сообщения индикатора 106

блеклая распечатка 122

бумага

выбор 18

длинный 30

загрузка в лотки 30

замятия 113

карточки 52

лоток 1, поддерживаемые типы 22

нестандартного формата 42

нестандартный формат 52

параметры вывода 46

первая страница, другая 45

устранение неполадок 118

фирменные бланки 53

характеристики 18

HP, заказ 140

Бумага HP LaserJet 140

бумага LaserJet 140

В

вертикальные линии, устранение неисправностей 124

верхний приемник

печать на 46

расположение 10

функции 7

Верхний приемник

устранение скручивания 91

верхняя крышка, расположение 10

вес

принтер 155

Вкладка "Документация", панель инструментов HP 64

Вкладка "Документация", панель инструментов HP 62

Вкладка "Параметры", панель инструментов HP 64

Вкладка "Предупреждения", панель инструментов HP 63

Вкладка "Устранение неисправностей", панель инструментов HP 63

возобновление печати 27

волнистость, устранение неисправностей 91

волны, устранение неисправностей 127

восстановление параметров по умолчанию 45

вторичные сообщения

индикаторы состояния принтера 111

ошибки дополнительного устройства 111

входные лотки

выбор 37, 41

загрузка 30

замятия, устранение 114

номера деталей 139

поддерживаемые носители 22

прилагаемые 4

расположение 10

устранение неполадок 88

функции 7

входные лотки для бумаги

выбор 37, 41

загрузка 30

замятия, устранение 114

номера деталей 139

поддерживаемые носители 22

прилагаемые 4

расположение 10

устранение неполадок 88

функции 7

выключатель питания 10

Г

- гарантия
 - картридж 147
 - расширение 148, 163
 - устройство 145
- гарнитуры. *См. раздел* шрифты
- глянцевая бумага
 - печать 51
- голубой картридж
 - индикатор состояния 26, 104
 - мало тонера 104
 - не HP 106
 - ожидаемый срок службы 76
 - пуст или отсутствует, сообщения индикаторов 105
- Голубой картридж
 - номер изделия 136
 - См. также* картриджи
- Горячая линия HP по расследованию подделок 79
- готовые наборы 44

Д

- Данные о безопасном применении материалов 163
- двусторонняя печать 54
- двусторонняя печать вручную 54
- демонстрационная страница, печать 58
- детали
 - для самостоятельной замены пользователем 142
 - номера деталей 136
- детали для самостоятельной замены пользователем 142
- Детально, параметр полутонов 71
- добавление бумаги 30
- документация 64, 143
- дополнительные принадлежности
 - номера деталей 136
 - ошибки 110, 111
- дополнительный лоток 2. *См. раздел* лоток 2
- дополнительный лоток 3. *См. раздел* лоток 3
- доставка принтера 150
- драйвер
 - устранение неполадок 84
- драйвер Apple LaserWriter 8 15
- драйвер LaserWriter 8 15
- драйверы
 - восстановление параметров по умолчанию 45
 - загрузка 13
 - открытие 36
 - параметры, изменение 39
 - поддерживаемые операционные системы 12
 - удаление 16
 - функции 41
 - Macintosh 16
 - Windows, функции 14

- драйверы принтера
 - восстановление параметров по умолчанию 45
 - загрузка 13
 - открытие 36
 - параметры, изменение 39
 - поддерживаемые операционные системы 12
 - удаление 16
 - функции 41
 - Macintosh 16
 - Windows, функции 14
- драйверы PCL
 - обратная совместимость 14
 - параметры 41
 - поддерживаемые операционные системы 12
 - функции 8
- другая первая страница 45
- дуплекс 54

Е

- емкость
 - приемники 46

Ж

- желтый картридж
 - индикатор состояния 26, 104
 - мало тонера 104
 - не HP 107
 - ожидаемый срок службы 76
 - пуст или отсутствует, сообщения индикаторов 105
- Желтый картридж
 - номер изделия 136
 - См. также* картриджи

З

- загибы, устранение неисправностей 128
- загрузка драйверов 13
- загрузка носителя
 - лоток 1 30
 - лоток 2 31
 - лоток 3 33
- задняя выходная дверца
 - печать на 46
 - расположение 10
 - функции 7
- заказ расходных материалов и дополнительных принадлежностей 136
- замена бумаги 30
- замена картриджей 78
- замятия
 - внутри принтера 113
 - области вывода бумаги 116
 - области подачи 114
 - причины 113
- запасные детали. *См. раздел* расходные материалы/обслуживание
- захватывающие ролики, заказ 142

заявление о соответствии 164

И

изменение размеров документов 44
индивидуальные настройки
функции 8
индикатор внимания 27, 109
Индикатор внимания 135
См. также индикаторы
индикатор готовности 27, 108
Индикатор готовности 135
См. также индикаторы
индикатор и клавиша пуска 27
индикаторы
вторичные сообщения о состоянии принтера
111
расположение 25
сообщения о состоянии принтера 108
сообщения о состоянии расходного материала
104
сообщения об ошибках дополнительных
устройств 111
состояния 103
интерактивная поддержка клиентов iii
интерфейсные порты
кабели, заказ 138
подключение к 10
прилагаемые типы 8
расположение 10
устранение неполадок 90, 96
информационные страницы, печать 58
искаженные страницы 128
искривленные страницы 128
источник, печать по 37, 41

К

кабели
номера деталей 138
подключение 10
устранение неполадок 90
кабели USB, заказ 138
калибровка принтера 81
карточки
печать на 46, 52
характеристики 23
картриджи
Горячая линия HP по расследованию подделок
79
замена 78
индикаторы состояния 26, 104
мало тонера 104
не HP 106
номера деталей 136
ожидаемый срок службы 76
переработка 161

пуст или отсутствует, сообщения индикаторов
105

страница состояния, печать 59

характеристики хранения 156

картриджи от других производителей 79

картриджи с тонером. См. раздел картриджи

картриджи с чернилами. См. раздел картриджи

качество

параметры 45

устранение неполадок 120

характеристики 6

HP ImageREt 2400 68

качество изображения

параметры 45

устранение неполадок 120

HP ImageREt 2400 68

качество печати

параметры 45

устранение неполадок 120

характеристики 6

HP ImageREt 2400 68

клавиша отмены задания 26

клавиша поворотного загрузочного устройства 26

клавиши, на панели управления 25

клейкие этикетки

выходной путь 46

печать 48

характеристики 21, 23

конверты

выходной путь 46

печать 47

характеристики 20, 23

контакты, обслуживание 148, 163

Контроль края 71

конфигурации, принтер 4

крапинки, устранение неисправностей 123

крышки, принтера 10

Л

линии, устранение неисправностей 124

лотки

выбор 37, 41

загрузка 30

замятия, устранение 114

номера деталей 139

поддерживаемые носители 22

прилагаемые 4

расположение 10

устранение неполадок 88

функции 7

лоток 1

загрузка 30

расположение 10

увеличение скорости печати 39

См. также лотки

лоток 2
загрузка 31
номер изделия 139
расположение 10
устранение неполадок 88
характеристики размеров 155
См. также лотки

лоток 3
загрузка 33
номер изделия 139
расположение 10
устранение неполадок 88
характеристики размеров 155
См. также лотки

лоток на 250 листов. *См. раздел* лоток 2

лоток на 500 листов. *См. раздел* лоток 3

М

масштабирование документов 44
медленная печать, устранение неисправностей 87

механизм, очистка 80

мигающие индикаторы
вторичные сообщения о состоянии принтера 111
сообщения о состоянии принтера 109
сообщения о состоянии расходного материала 104

сообщения об ошибках дополнительных устройств 111

модели 4

модули DIMM
включение 173
добавление 168
номера деталей 137
ошибки гнезда 112
проверка правильности установки 172
установка 169
шрифт, параметры 90

мониторы, подбор цвета 73

Н

не выполняется печать, устранение неисправностей 89

незакрепление тонера, устранение неисправностей 125

Нейтральный серый, параметры 71

несколько страниц на листе 44

нестандартные форматы бумаги 42, 52

номера телефонов

Горячая линия HP по расследованию подделок 79

поддержка iii

Программа возврата и утилизации расходных материалов HP 162

носитель

выбор 18
гляцевая бумага 51
длинный 30
загрузка в лотки 30
замятия 113
карточки 52
конверты 20, 47
лоток 1, поддерживаемые типы 22
нестандартного формата 42
нестандартный формат 52
параметры вывода 46
первая страница, другая 45
прозрачные пленки 22, 49
устранение неполадок 118
фирменные бланки 53
характеристики 18
этикетки 21, 48
HP, заказ 140

носитель для печати. *См. раздел* носитель

О

обе стороны, печать на 54

обложки, документ
использование другой бумаги для 45
карточки, печать на 46, 52
характеристики бумаги 23

обновление памяти 168

обслуживание
замена картриджей 76
информация от 152
номера деталей 136
ошибки 111
Служба срочной замены HP 149
соглашения 148, 163
упаковка принтера 150

ожидаемый срок службы, расходные материалы 76

окружающая среда
спецификация принтера 156
функции 161
характеристики бумаги 19

остановка печати 56

отмена задания, клавиша 56

отчеты, печать 58

ошибка проверки ограничений 101

П

память

включение 173
добавление 168
номера деталей 137
ошибки гнезда DIMM 112
проверка правильности установки 172
установка 169

панель инструментов
использование 61
поддерживаемые операционные системы 12
панель инструментов HP
поддерживаемые операционные системы 12
Панель инструментов HP
использование 61
калибровка принтера 81
параметры устройства 64
уровень тонера, проверка 77
панель управления
вторичная индикация о состоянии принтера 111
индикаторы и сообщения, устранение неисправностей 103
индикаторы ошибок дополнительных устройств 111
индикаторы состояния принтера 108
клавиши и индикаторы, описание 25
состояние расходного материала 104
параллельные кабели, заказ 138
параллельный порт
подключение к 10
прилагаемый тип 8
расположение 10
параметры
восстановление параметров по умолчанию 45
изменение 13, 39
сохранение 44
цвет 70
параметры по умолчанию, восстановление 45
параметры полутонов 71
Параметры регулировки цвета вручную 70
параметры страницы 36
первая страница, другая 45
перекос страницы, устранение неисправностей 128
перекос, устранение неисправностей 128
переработка
картриджи 161
пластмасса 161
печатные бланки
выходной путь 46
печать на 53
характеристики 119
печать
обе стороны 54
отмена 56
устранение неполадок 89
Macintosh 38
Windows 37
печать блоком 44
печать в градациях серого
выбор 42
устранение неполадок 131
Печать, диалоговое окно 36
питание
выключатель 10
потребление 161
требования 156
устранение неполадок 84
пленка, прозрачная. См. раздел прозрачные пленки
плотная бумага
печать на 46, 52
характеристики 23
повторно заполненные картриджи 79
повторяющиеся дефекты, устранение неисправностей 126, 129
подающая пластина, заказ 142
подбор цвета на экране 73
подбор, цвет 73
поддерживаемые операционные системы 12
поддерживаемые платформы 12
поддержка
номера деталей 136
Служба срочной замены HP 149
Соглашения об обслуживании 148, 163
упаковка принтера 150
форма информации об обслуживании 152
поддержка клиентов
Служба срочной замены HP 149
Соглашения об обслуживании 148, 163
упаковка принтера 150
форма информации об обслуживании 152
поддержка IBM OS/2 12
поддержка LINUX 12
поддержка OS/2 12
поддержка UNIX 12
подключение кабелей 10
положения о безопасности лазерного оборудования 165
Положения FCC 160
полосы, устранение неисправностей 124
поля, конверты 20
порт USB
подключение к 10
прилагаемый тип 8
расположение 10
устранение неполадок 96
порты
кабели, заказ 138
подключение к 10
прилагаемые типы 8
расположение 10
устранение неполадок 90, 96
почтовые этикетки
выходной путь 46
печать 48
характеристики 21, 23
приемник лицевой стороной вверх. См. раздел задняя выходная дверца

- приемник лицевой стороной вниз. *См. раздел*
верхний приемник
 - приемники
 - выбор 46
 - замятия, устранение 116
 - расположение 10
 - устранение скручивания 91
 - функции 7
 - приемники бумаги
 - выбор 46
 - замятия, устранение 116
 - расположение 10
 - устранение скручивания 91
 - функции 7
 - приемники, выходные
 - выбор 46
 - замятия, устранение 116
 - расположение 10
 - устранение скручивания 91
 - функции 7
 - приложения, параметры 13
 - приостановленная печать 27
 - Программа возврата и утилизации расходных
материалов HP 161
 - программное обеспечение
 - загрузка 13
 - панель инструментов 61
 - параметры, изменение 39
 - поддерживаемые операционные системы 12
 - удаление 16
 - функции 41
 - Macintosh, функции 15
 - Windows, функции 14
 - программы, параметры 13
 - продолжающиеся предупредительные ошибки
110
 - прозрачные пленки
 - печать 49
 - характеристики 22, 23
 - пропуски, устранение неисправностей 123
 - прямой путь прохождения бумаги 46
 - пурпурный картридж
 - индикатор состояния 26, 104
 - мало тонера 104
 - не HP 107
 - ожидаемый срок службы 76
 - пуст или отсутствует, сообщения индикаторов
105
 - Пурпурный картридж
 - номер изделия 136
 - См. также* картриджи
 - пустые страницы, устранение неисправностей 90
 - пятна, устранение неисправностей 123
- Р**
- рабочая среда, спецификация 156
 - размер, принтер 155
 - размеры, носитель. *См. раздел* форматы, носитель
 - размеры, принтер 155
 - разрешение
 - параметры 45
 - решение проблем качества печати 120
 - характеристики 6
 - HP ImageREt 2400 68
 - рассеивание тонера, устранение неисправностей
129
 - расследования подделок, горячая линия 79
 - расходные материалы
 - доступность 163
 - индикаторы состояния 26, 104
 - номера деталей 136
 - ожидаемый срок службы 76
 - переработка 161
 - страница состояния 59
 - страница состояния, печать 59
 - характеристики 155
 - расширение, память 168
 - расширенная гарантия 148, 163
 - регулирующие положения
 - безопасность при работе с лазерными
устройствами 165
 - Данные о безопасном применении материалов
163
 - заявление о соответствии 164
 - FCC 160
 - режим ручной подачи 89
 - ремонт. *См. раздел* обслуживание
 - решение проблем. *См. раздел* устранение
неполадок
 - ролики, заказ 142
 - руководства 64, 143
 - руководство пользователя
 - доступ 64
 - номера деталей 143
- С**
- светлая распечатка, устранение неисправностей
122
 - свойства. *См. раздел* параметры
 - Сглаживание, параметр полутонов 71
 - серверы
 - информационная страница, печать 58
 - номера деталей 138
 - устранение неполадок 86
 - серверы печати
 - информационная страница, печать 58
 - номера деталей 138
 - устранение неполадок 86
 - серверы печати HP Jetdirect
 - информационная страница, печать 58
 - устранение неполадок 86

- Серверы печати HP Jetdirect
 - номера деталей 138
 - серверы печати Jetdirect
 - информационная страница, печать 58
 - устранение неполадок 86
 - Серверы печати Jetdirect
 - номера деталей 138
 - серый фон, устранение неисправностей 124
 - сети
 - дополнительные принадлежности, заказ 138
 - информационные страницы, печать 58
 - программное обеспечение для 15
 - устранение неполадок 86
 - символы, устранение неисправностей 127
 - сканер, подбор цвета 73
 - складки, устранение неисправностей 128
 - скорость
 - увеличение 39
 - устранение неполадок 87
 - характеристики 6
 - скручивание, устранение неисправностей 91, 127
 - Служба срочной замены HP 149
 - Служба срочной замены, HP 149
 - смазывание тонера, устранение неисправностей 125
 - соглашения на услуги на месте 148, 163
 - соглашения, обслуживание 148, 163
 - сообщение об обработке 108
 - сообщения
 - вторичный, состояние принтера 111
 - ошибки дополнительного устройства 111
 - состояние принтера 108
 - состояние расходного материала 104
 - Macintosh 101
 - сообщения об ошибках
 - вторичный, состояние принтера 111
 - дополнительное устройство 111
 - индикаторы состояния расходного материала 104
 - состояние принтера 108
 - Macintosh 101
 - состояние
 - индикаторы. *См. раздел* индикаторы
 - просмотр панели инструментов HP 62
 - страница состояния расходных материалов, печать 59
 - сохранение параметров 44
 - специальный носитель
 - выходной путь 46
 - глянцевая бумага 51
 - карточки 52
 - конверты 20, 47
 - нестандартного формата 42
 - нестандартный формат 52
 - прозрачные пленки 22, 49
 - фирменные бланки 53, 119
 - характеристики 23
 - этикетки 21, 48
 - спецификация батареи 162
 - спецификация по электрическим параметрам 156
 - спецификация ртути 162
 - Справка
 - драйверы принтера 41
 - См. также* поддержка клиентов
 - страниц в минуту 6
 - страниц на листе 44
 - страница конфигурации
 - печать 58
 - Страница целиком, параметр 44
- Т**
- т/д (точек на дюйм)
 - параметры 45
 - решение проблем качества печати 120
 - характеристики 6
 - HP ImageREt 2400 68
 - текст, устранение неисправностей 91, 127
 - температурные характеристики
 - бумага, хранение 19
 - среда окружения принтера 156
 - термоэлемент, заказ 142
 - техническая поддержка
 - номера деталей 136
 - Служба срочной замены HP 149
 - Соглашения об обслуживании 148, 163
 - упаковка принтера 150
 - форма информации об обслуживании 152
 - типы, носитель
 - выбор лотков по 37, 42
 - Только черный, параметр 71
 - тонер
 - закончился 105
 - индикаторы состояния 26
 - крапинки, устранение неисправностей 123
 - мало тонера 104
 - рассеивание тонера, устранение неисправностей 129
 - смазывание, устранение неисправностей 125
 - точек на дюйм (т/д)
 - параметры 45
 - решение проблем качества печати 120
 - характеристики 6
 - HP ImageREt 2400 68
 - точки, устранение неисправностей 123
 - требования к браузеру 61
 - требования к напряжению 156
 - требования к Web-браузеру 61
 - Треппинг, параметры 71
- У**
- увеличение документов 44
 - удаление заданий печати 56

- удаление программ 16
- уменьшение документов 44
- универсальная бумага HP 140
- универсальная бумага, HP 140
- универсальный лоток. См. раздел лоток 1
- упаковка принтера 150
- установка
 - память 168
- устранение замятий
 - внутри принтера 113
 - области вывода бумаги 116
 - области подачи 114
 - основные места возникновения проблем 113
- устранение неполадок
 - блеклая распечатка 122
 - вторичные сообщения о состоянии принтера 111
 - демонстрационная страница, печать 58
 - замена картриджей 78
 - замятия 113
 - калибровка принтера 81
 - контрольный список 84
 - линии 124
 - лотки 88
 - медленная печать 87
 - носитель 118
 - ошибки дополнительного устройства 111
 - ошибки проверки ограничений 101
 - ошибки PostScript (PS) 93
 - перекошенные страницы 128
 - печать 89
 - повторяющиеся дефекты 126, 129
 - проблемы качества печати 120
 - проблемы Macintosh 94
 - пустые страницы 90
 - с помощью сообщений панели управления 103
 - складки 128
 - скручивание 91, 127
 - смазывание тонера 123
 - сообщения о состоянии принтера 108
 - сообщения о состоянии расходного материала 104
 - страница конфигурации, печать 58
 - текст 91
 - файлы EPS 95
 - цвет 130
 - шрифты 93, 95

Ф

- файлы EPS, устранение неисправностей 95
- файлы PDE, Macintosh 16
- файлы PPD, Macintosh 16
- фирменные бланки
 - выходной путь 46
 - печать 53
 - характеристики 119
- фон, серый 124

- фоновые изображения 43
- форматы, носитель
 - выбор лотков 37
 - нестандартные 42, 52
- функции
 - драйверы 41
 - принтер 4
 - цвет 68

Х

- характеристики
 - бумага 18
 - Данные о безопасном применении материалов 163
 - конверты 20
 - лотки, поддерживаемые носители 22
 - окружающая среда 156
 - принтер 155
 - прозрачные пленки 22
 - функции принтера 6
 - этикетки 21
- характеристики влажности
 - бумага, хранение 19
 - среда окружения принтера 156
- характеристики по озону 161
- хранение
 - бумага 19
 - картриджи 78
 - конверты 20
 - принтер 156

Ц

- цвет
 - Вручную, параметры настройки 70
 - калибровка 81
 - параметры, изменение 70
 - подбор 73
 - устранение неполадок 130
 - функции 68
 - HP ImageREt 2400 68
 - sRGB 73
- Цвет RGB, параметры 72, 73
- цветная
 - в градациях серого цвета, печать 42
- цифровые камеры, подбор цвета 73

Ч

- черно-белая печать
 - выбор 42
 - устранение неполадок 131
- черный картридж
 - индикатор состояния 26
 - ожидаемый срок службы 76

Черный картридж
индикатор состояния 104
мало тонера 104
не HP 106
номер изделия 136
пуст или отсутствует, сообщения индикаторов
105
См. также картриджи

Ш

шрифт Courier 93
шрифты
прилагаемые 8
устранение неполадок 93, 95
штрихи, устранение неисправностей 124

Э

электронная справка
драйверы принтера 41
энергопотребление 156, 161
этикетки
выходной путь 46
печать 48
характеристики 21, 23

Я

язык
страницы с информацией 58
языки принтера
функции 8
языки, принтера
функции 8

А

Apple Macintosh. *См. раздел* Macintosh

D

DIMM шрифтов
включение 174
номера деталей 137
параметры 90
установка 169
См. также модули DIMM

E

Explorer, поддерживаемые версии 61

F

4 цвета, параметр 71

H

HP ImageREt 2400 68
HP SupportPack 148, 163
HP Web Jetadmin
использование 15
поддерживаемые операционные системы 12
уровень тонера, проверка 78

I

ImageREt 2400 68
Internet Explorer, поддерживаемые версии 61

J

Jetadmin
использование 15
поддерживаемые операционные системы 12
уровень тонера, проверка 78

M

Macintosh
параметры 40
печать из 38
поддерживаемые функции 12
проблемы, устранение неисправностей 94
удаление программ 17
функции драйвера 41
функции программного обеспечения 15
Microsoft Windows. *См. раздел* Windows

N

Netscape Navigator, поддерживаемые версии 61

P

PostScript
ошибки 93
параметры драйвера 41
поддерживаемые операционные системы 12
функции 8

PS

ошибки 93
параметры драйвера 41
поддерживаемые операционные системы 12
функции 8

R

Readme 64

S

sRGB 72, 73
SupportPack, HP 148, 163

T

TrueType, прилагаемые шрифты 8, 135
См. также шрифты

W

Web-узлы
Данные о безопасном применении материалов
163
поддержка клиентов iii
Программа возврата и утилизации расходных
материалов HP 162
HP Web Jetadmin 15

Web Jetadmin

- использование 15
- поддерживаемые операционные системы 12
- уровень тонера, проверка 78

Windows

- параметры 39
- печать из 37
- поддерживаемые версии 12
- справка по драйверу 41
- удаление программ 16
- функции драйвера 41



i n v e n t

© 2004 Hewlett-Packard Development Company, LP

www.hp.com/support/clj2550



Q3702-90916